

- (D)** Original Betriebsanleitung
 - (GB)** Translated Operating Instructions
 - (F)** Traduit Mode d'emploi
- Nr. 040048657_Ed.-04.2011



Gabelhubwagen SILVERLINE I
mit Waage HU W-20 SL

Hand pallet truck SILVERLINE I
with scales HU W-20 SL

Transpalette manuel SILVERLINE I
peseur HU W-20 SL

www.pfaff-silberblau.com



Abmessungen Technische Daten

Dimensions Technical data

Dimensions Caractéristiques techniques

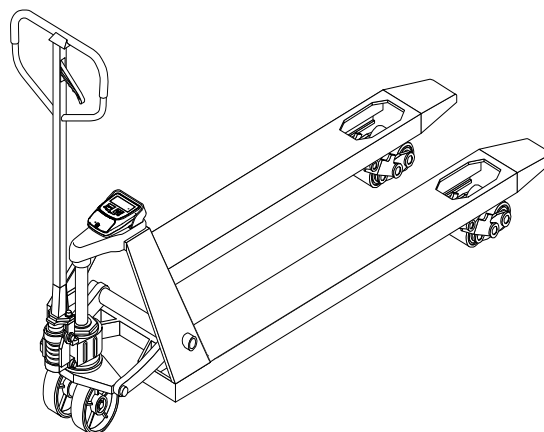
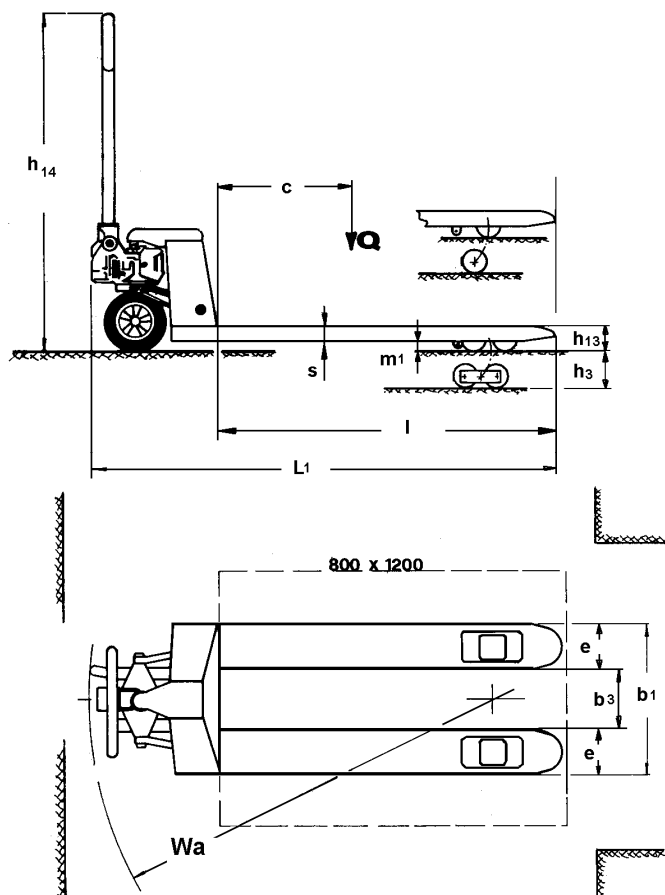

Type	Type	Type			HU W 20 SL
Hublast	Lifting capacity	Capacité de charge		t	2,0
Eigengewicht	net weight	Poids à vide		kg	76
Räder Fahrwerk Bereifung*	Steering- / load wheels*	Roues directrice et galets*			VG/PUR
Lenkräder vorne	Steering wheels front	Dim. de la roue directrice (avant)		mm	200x50
Lastrollen hinten	Load wheels rear	Dim. des galets (arrière)		mm	82x70
Anzahl Lenkräder / Lastrollen	No. of steering- / load wheels	Roues / galets : nombre			2/4
Hub	Lift	Course	h₃	mm	115
Lastschwerpunkt	Load centre of gravity	Centre de gravité	c	mm	600
Deichselhöhe	Height of steering handle	Hauteur du timon	h₁₄	mm	1200
Gabelhöhe gesenkt	Min fork height	Hauteur des fourches abaissée	h₁₃	mm	85
Gesamtlänge	Overall length	Longueur totale	L₁	mm	1535
Gesamtbreite	Overall width	Largeur totale	b₁	mm	540
Gabelzinkenlänge	Fork length	Longueur de la benne des fourches	l	mm	1150
Gabelbreite	Fork width	Largeur des fourches	e	mm	160
Gabeldicke	Fork thickness	Épaisseur des fourches	s	mm	45
Gabeltragbreite	Fork carrying width	Largeur hors tous des fourches	b₁	mm	540
Gabelweite	Fork span	Ecartement intérieur des fourches	b₃	mm	220
Bodenfreiheit	Floor/ground clearance	Garde au sol	m₁	mm	45
Wenderadius	Turning radius	Rayon de giration	Wa	mm	1330
Umgebungstemperatur	Suitable for ambient temperature	convenable pour température ambiante de			-10° C / +40° C

* VG = Vollgummi / Solid-rubber / Caoutchouc plein * PUR = Polyurethan / Polyuréthane

* PA = Polyamid / Polyamide

Vor Inbetriebnahme die Betriebsanleitung aufmerksam lesen!
Sicherheitshinweise beachten!
Dokument aufbewahren!



Bestimmungsgemäße Verwendung

Der Gabelhubwagen mit Wiegeeinrichtung dient zum manuellen Heben und Senken als auch zum manuellen innerbetrieblichen Verfahren, zur **überschlägigen Erfassung von ca. Gewichten** bis 2 t.

Mit der „nicht eichfähigen“ Wiegeeinrichtung können innerbetrieblich **Lastabschätzungen** im genannten Bereich durchgeführt werden.

Der Wiegehubwagen darf ausschließlich zur flurgebundenen Lastaufnahme und Transport sowie zur statischen Verwiegung eingesetzt werden.

Zum Wiegen der Last muss die Wiegehöhe **immer** von unten angefahren werden.

Der Einsatz setzt absolut ebenen und befestigten Untergrund voraus.

Als Gabelhubwagen ist das Gerät dazu bestimmt als Stückgutförderer im innerbetrieblichen Verkehr, z. B. in Lagerhallen der Industrie, Spedition usw. zum Transport im Nahbereich von genormten Paletten, Gitterboxen und anderen palettierten Lasten verwendet zu werden.

Nicht geeignet für Anwendungen in explosionsgefährdeten Räumen.

Nicht geeignet für Einsatz in aggressiver Umgebung.

Nicht für Kühlhausbetrieb geeignet.

Nicht geeignet zur Verwendung in Bereichen wo es zu einem direkten Kontakt mit Lebensmitteln kommt.

Änderungen am Gabelhubwagen sowie das Anbringen von Zusatzgeräten sind nur mit unserer ausdrücklichen schriftlichen Zustimmung erlaubt.

Technische Daten und Funktionsbeschreibung beachten!



Unfallverhütungsvorschriften

Der Gabelhubwagen ist Bestimmungs- und Ordnungsgemäß zu verwenden und zu betreiben.

Es sind jeweils die im Einsatzland gültigen Vorschriften zu beachten.¹⁾

in Deutschland z. Zt.:

EG Richtlinie 2006/42/EG

UVV BGV D27 (zu beziehen bei Carl Heymanns Verlag, Köln, Berlin)

EG Richtlinie EN 1757-2

¹⁾ in der jeweils gültigen Fassung

Vor Inbetriebnahme sind unbedingt die vorliegende Betriebsanleitung sowie die Unfallverhütungsvorschrift BGV D27 aufmerksam durchzuarbeiten.

Sicherheitshinweise

Bedienung, Montage und Wartung nur durch:

Beauftragtes, qualifiziertes Personal

(Definition für Fachkräfte nach IEC 364) Qualifiziertes Personal sind Personen, die aufgrund ihrer Ausbildung, Erfahrung, Unterweisung sowie Kenntnisse über einschlägige Normen und Bestimmungen, Unfallverhütungsvorschriften und Betriebsverhältnisse von den für die Sicherheit der Anlage Verantwortlichen berechtigt worden sind, die jeweils erforderliche Tätigkeit auszuführen und dabei mögliche Gefahren erkennen und vermeiden können.

⇒ Der Hubwagen darf nur auf **waagerechter nicht geneigter Fahrbahn** verwendet werden. Der Boden muss rutschhemmend, fest, ohne Löcher und ohne Hindernisse sein

Unebener Untergrund verfälscht das Wiegeergebnis in beträchtlichem Maße.

⇒ Das Befördern von Personen sowie der Aufenthalt im Gefahrenbereich sind verboten.

⇒ Die angegebene Nutzlast darf nicht überschritten werden.

Überlast führt zur Beschädigung des Wiegesystems.

⇒ Das Ladegut muss gleichmäßig auf der Gabel verteilt werden.

⇒ Die max. Traglast darf nicht überschritten werden!

⇒ Der Gabelhubwagen darf **niemals** bei angehobenen Gabeln beladen werden.

⇒ ,Transport von hängenden Lasten ist verboten

⇒ Die Last nie in gehobenem Zustand unbeaufsichtigt lassen.

⇒ Nie in bewegliche Teile greifen.

⇒ Um Verletzungen zu vermeiden empfehlen Sicherheitsschuhe und ggf. Handschuhe zu tragen.

⇒ Festgestellte Mängel sind sofort sachkundig zu beheben.

⇒ Nur Originalersatzteile verwenden.



Tägliche Prüfungen

- Einwandfreie Funktion der Stellteile prüfen.
- Zustand der Laufrollen und Rollenachsen prüfen
- Dichtigkeit des Hydrauliksystems prüfen

Prüfungen

Gem. BGV D27 ist der Gabelhubwagen nach Bedarf, jedoch mindestens einmal jährlich durch einen Sachkundigen zu prüfen.

Wir empfehlen die Ergebnisse der Prüfungen in einem Prüfbuch festzuhalten.



Betriebsanleitung

Funktionsbeschreibung (integrierter Gabelhubwagen)

Bei dem Gabelhubwagen handelt es sich um ein handhydraulisches Gerät.

Die Last wird durch Betätigen des Pumphebels gehoben. Über ein Hydraulik-Ventil-System wird die Last in jeder Lage sicher gehalten.

Das Fahrwerk besteht aus Lenkrädern und Gabelrollen.

Bedienung

Der Steuerhebel in der Deichsel kann in 3 Stellungen gebracht werden.

- ① Neutral
- ② Heben
- ③ Senken

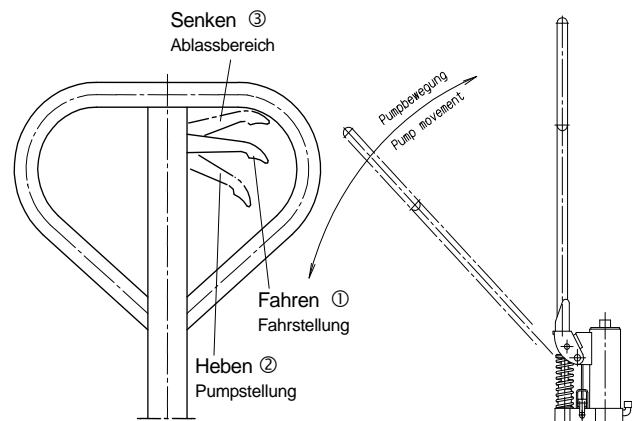

Fahren und Lenken

Die Lenkdeichsel ist mit den Lenkrollen verbunden. Die Lenkung der Räder erfolgt zwangsweise beim Drehen der Deichsel.

Ziehen statt Schieben ermöglicht die leichtere Handhabung der Last.

Aufnehmen der Last

Vergewissern Sie sich, dass die Last die Tragfähigkeit des Gabelhubwagens nicht übersteigt.

Langsam an die Last, z.B. Palette, heranfahren. Gabelzinken unter die Palette einfahren bis der Gabelrücken an der Last (Palette) anliegt.

Steuerhebel in Position ② „HEBEN“ stellen und Last durch Pumpbewegungen der Deichsel anheben.

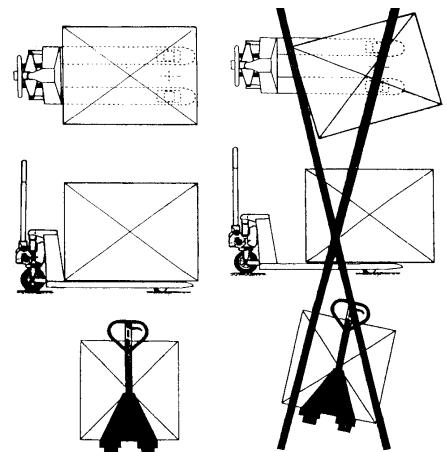

Belastung der Gabeln

Die Last muss gleichmäßig verteilt auf beide Gabelholme symmetrisch zum Lastschwerpunkt aufgenommen werden.

Fahren mit Last

 Der Gabelhubwagen ist **ohne Bremse** ausgeführt. Das Gerät darf **nicht** auf Steigungen und Gefällen eingesetzt werden.

Stellhebel in Position ① „FAHREN“ stellen und die Last möglichst niedrig unter Beachtung der Bodenfreiheit unter der Last über den Flur transportieren.

Mit gleichmäßiger, der Last und den Bodenverhältnissen angepasster, Geschwindigkeit fahren (ziehen).

Absetzen der Last

Durch betätigen des Stellhebels (Position ③ „SENKEN“) Last absenken.

Prüfen ob der Weg nach hinten frei ist, dann wegfahren.

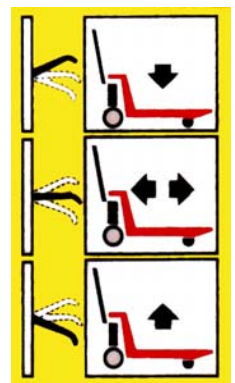

Wiegehinweise

Die zu hebenden Lasten sind unter Beachtung der Wiegehinweise aufzunehmen. Ansonsten ist von Abweichungen außerhalb der von uns angegebenen Toleranzwerte auszugehen.

Die Lastaufnahme muss unter Einhaltung des Lastschwerpunktes mittig zwischen den Gabeln erfolgen. Das Gerät darf nicht schief bzw. geneigt stehen.

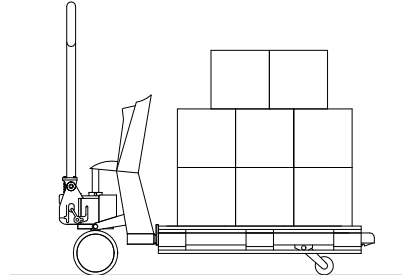
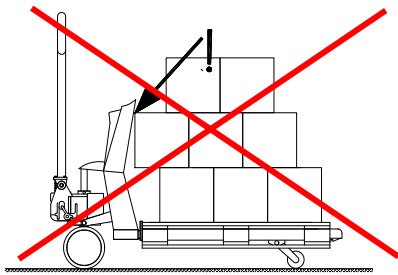

Die Last muss frei aufliegen, ohne das Gehäuse der Waage oder andere Paletten zu berühren.

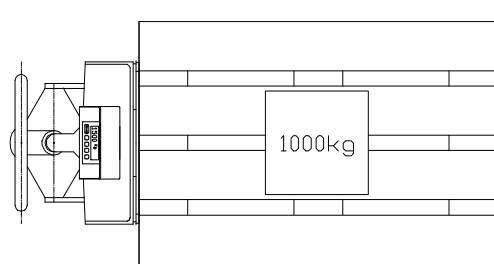
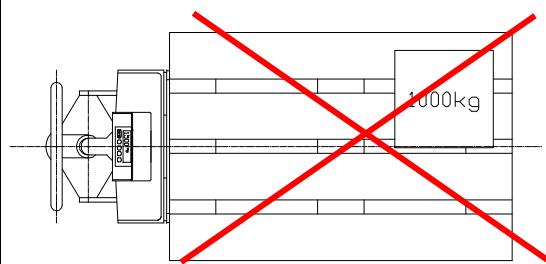

Ein genaues Wiegeergebnis erhält man, wenn der Lastschwerpunkt zwischen den Gabeln liegt.

Bei exzentrischer Belastung verformt sich die Gabel. Dies führt zu Wiegeungenauigkeiten.



Gabelspitzen nicht als Hebel benutzen

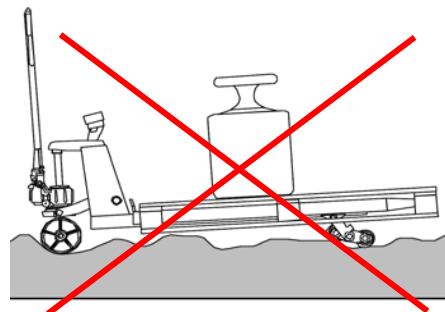

Nicht auf unebenem Untergrund verwenden.

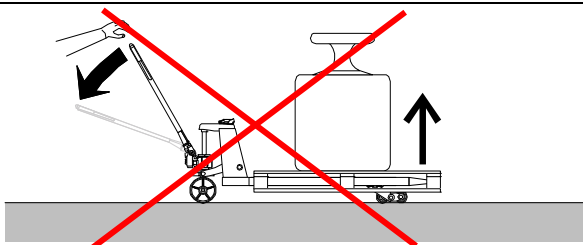

Heben Sie nicht zu schnell.

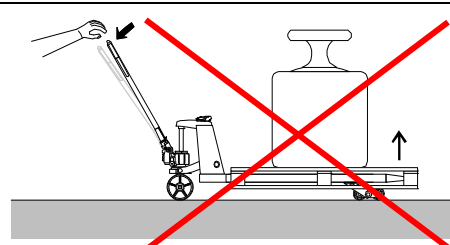

Heben Sie nicht zu langsam.

Instandhaltung - Hinweise

Schnelle oder unetstetige Lastaufnahme führt zu dynamischen Lastspitzen, die zur Überlastung, Beschädigung, bis hin zur Zerstörung der Waage führen können. Generell darf die max. Höchstlast von 2000 kg zusammengesetzt aus statischer + dynamischer Last nicht überschritten werden!

Zur Verminderung von Kondenswasser in der Elektronik, sollten schnelle Temperaturänderungen vermieden werden. Die Waage sollte bei größeren Temperaturunterschieden abgeschaltet werden.

Das Anzeigegerät soll ausschließlich mit einem feuchten Tuch gereinigt werden.

Chemische Reinigungsmittel und Druckwasserstrahl verursachen Beschädigungen.

Inspektions- und Wartungsanleitung

Vor Inspektions- und Wartungsarbeiten ist der Gabelhubwagen durch geeignete Maßnahmen zu entlasten.



Inspektionsintervalle	Wartungs- und Inspektionsarbeiten
täglich bzw. vor jedem Arbeitsbeginn	Einwandfreie Funktion der Stellteile prüfen.
	Zustand der Laufrollen und Rollenachsen prüfen
	Dichtigkeit des Hydrauliksystems prüfen
	Nullpunktfunktionskontrolle der Wiegeeinrichtung durchführen
monatlich	Gelenke und Lager schmieren
	Räder und Rollen auf Funktion prüfen
vierteljährlich	Hydraulikölstand bei abgesenkten Gabeln prüfen
	Hydraulikanlage auf Dichtheit prüfen, (wird die oberste Hubstellung mühelos erreicht?)
	Einstellung des Steuerhebels prüfen
	Sämtliche Schraub- und Bolzenverbindungen auf festen Sitz prüfen
	Gelenke und Lager schmieren
	Räder und Rollen auf Funktion und Drehfähigkeit prüfen
jährlich	Sämtliche Teile des Gabelhubwagens auf Verschleiß prüfen und falls erforderlich defekte Teile auswechseln lassen
	Hydraulikölwechsel durchführen
	Typenschild auf Lesbarkeit prüfen.
	Waage prüfen ^{*)} , Wartung durchführen ^{*)}
	Sachkundigenprüfung durchführen lassen ^{*)}

^{*)} z.B. durch Pfaff-silberblau Kundendienst

Die Lebensdauer des Gabelhubwagens ist begrenzt, verschlissene Teile müssen rechtzeitig erneuert werden.



Betriebsstoffe / Schmierstoffempfehlung

Hydrauliköl: HLP-DIN 51524 T2 ISO VG 22

Schmierstoff: Mehrzweckschmierfett – DIN 51825 T1 - K2K

Das Altöl ist entsprechend den gesetzlichen Bestimmungen zu entsorgen!



Betriebsstörungen und ihre Ursachen

Störung	Ursache	Beseitigung
Gabelhubwagen		
Gerät hebt nicht, Pumpe arbeitet nicht	Ablasshebel an der Deichsel steht in Fahrstellung	Ablasshebel in Pumpstellung bringen
	zu wenig Öl im Tank	Öl nachfüllen (bei abgesenkter Gabel)
Gerät hebt Last nicht an Pumpe arbeitet einwandfrei frei	Last zu schwer, Druckbegrenzungsventil ist wirksam	Last verringern
	Ablassventil schließt nicht mehr oder Ventilsitz ist durch Verschmutzung undicht	Reinigen bzw. Austauschen
Gerät hebt bei fördernder Pumpe mit oder ohne Last langsam oder gar nicht	Druckbegrenzungsventil verstellt oder Ventilsitz verschmutzt	Ventil einstellen oder reinigen
	Hydraulikpumpe ist defekt	Hydraulikpumpe reparieren bzw. austauschen!
Gehobene Last sinkt selbständig ab Ölverlust am Hydraulikzylinder	Undichtigkeit im Hydrauliksystem	Abdichten!
	Ablassventil schließt nicht mehr oder Ventileinsatz ist durch Ölverschmutzung undicht	Reinigen bzw. austauschen
	Ventileinstellung falsch.	Ablassventil einstellen
	Dichtungselemente sind verschlissen	Dichtungselemente austauschen
Die gehobene Last sinkt zu langsam ab	Temperatur zu niedrig, Hydrauliköl zu zäh	Wärmeren Raum aufsuchen
Waage		
Falsches Wiegeergebnis	Wiegesystem verstellt	Waage neu justieren ⇒ Nullstellung
Waageterminal schaltet automatisch ab	Batteriespannung zu niedrig	Batterien ersetzen
Waageterminal lässt sich nicht einschalten	Batterie zu schwach	Batterien austauschen
Anzeige - O.L. - erscheint im Display	Die Last ist höher als Nominallast	Last reduzieren
Es erscheint keine Anzeige	Taste wurde nicht richtig betätigt	Zuletzt betätigte Taste nochmals drücken
	Energieversorgung zu schwach	Batterien ersetzen
	Wiegeeinrichtung defekt	Wiegeeinrichtung instand setzen

Entsorgung:

Nach Außerbetriebnahme sind die Teile des Gabelhubwagens entsprechend den gesetzlichen Bestimmungen der Wiederverwertung zuzuführen bzw. zu entsorgen.



Read the operating instructions carefully before using!
Follow safety instructions!
Keep document safe!



Intended use

The pallet truck with weighing device is intended for both manual lifting/lowering and the manual transporting of loads, as well as for rough recording of weights up to about 2 tons. Its use requires a level and firm floor/ground surface.

The "non-calibratable" weighing equipment can be used for **estimating loads** for internal purposes within the specified range. The scale is only a rough recording of **about weights appropriate**.

The reference level should always be approached from below.

The pallet truck, with forks for independent lifting of loads, is intended for on-site transporting of unit loads, e.g. in warehouses associated with industry and delivery companies etc., for short range transporting of standard and wire mesh pallets as well as other palletised loads.

The pallet truck is not suitable for use in potentially explosive locations.

The pallet truck is not suitable for use in hostile environments.

The pallet truck is not suitable for use in cold-storage house.

The pallet is not suitable for use in areas where it may come into direct contact with food.

Alterations to the pallet truck and the addition of auxiliary units are only permitted with our express written approval. Ensure that you take note of the technical data and details on functional characteristics!



Regulations for prevention of accidents

The current regulations of the country in which it is used must be complied with¹⁾.

In Germany, these are currently:

EC Directive 2006/42/EC

German regulations safety standard BVG D27 (available from Carl Heymanns Verlag, Cologne, Berlin)

EC Directive EN 1757-2

¹⁾In the respective current version

It is essential that the operating instructions below and the BVG D27 regulations for prevention of accidents be carefully read through before starting use.

Safety instructions

Operation, assembly, and maintenance only by:

Instructed, qualified operators (Definition of qualified operators in accordance with IEC 364)

Qualified operators are persons who, based on their training, experience, instruction and knowledge of the relevant standards and regulations, regulations for prevention of accidents and operating conditions, are authorised by the persons responsible for the safety of the plant to carry out the respective required tasks whilst being able to recognise and prevent potential associated dangers.

⇒ Operation is only permitted on a level and firm floor/ground surface.

An uneven floor/ground surface will heavily distort the weighing result.

⇒ Transporting of persons and a presence within the danger zone is not permitted.

⇒ A presence under a raised load is not permitted.

⇒ The specified load capacity must never be exceeded. **Overloading will damage the weighing system.**

⇒ The loaded material must be distributed evenly on the fork.

⇒ The specified load capacity must not be exceeded.

⇒ The pallet truck must **never** be loaded whilst the fork is in a raised position.

⇒ The pallet truck may only be used on a **horizontal floor without a slope**. The floor must be slip-resistant, firm, and free of holes and obstructions.

⇒ Transport of hinging loads is not allowed

⇒ Never leave the load unattended in a raised position.

⇒ Never reach into moving parts.

⇒ In order to prevent injuries we recommend that safety shoes be worn and, if necessary, gloves.

⇒ Defects are to be dealt with competently as soon as they become apparent.

⇒ Only use genuine spare parts.



Daily Examinations

⇒ Check operating elements for faultless operation.

⇒ Check condition of the travelling rollers and roller axles

⇒ Check hydraulic system for leakage

Inspections

In accordance with Section 37 of the BVG D27, the pallet truck must be inspected by a competent technical expert at least once per year, and otherwise as required.



Operating instructions

Functional description (integrated pallet truck)

The pallet truck is a manually operated hydraulic device.

The load is lifted by manipulating the pump lever.

The load is safely held in any position by a hydraulic-valve system.

The running gear is comprised of steering wheels and fork rollers.

Operating

The control lever in the handle can be set to three different positions.

- ① Driving
- ② Lifting
- ③ Lowering

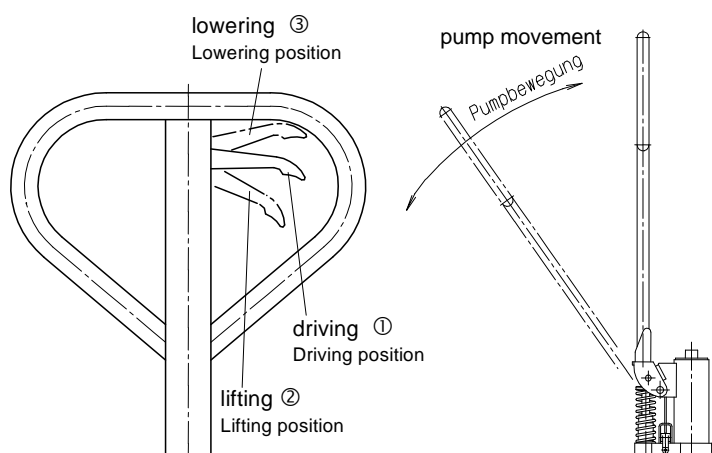

Moving and steering using the steering handle

The steering handle is connected to the steering rollers.

The wheels are steered automatically by moving the steering handle.

It is essential, that pulling instead of pushing enables an easier usage of the load.

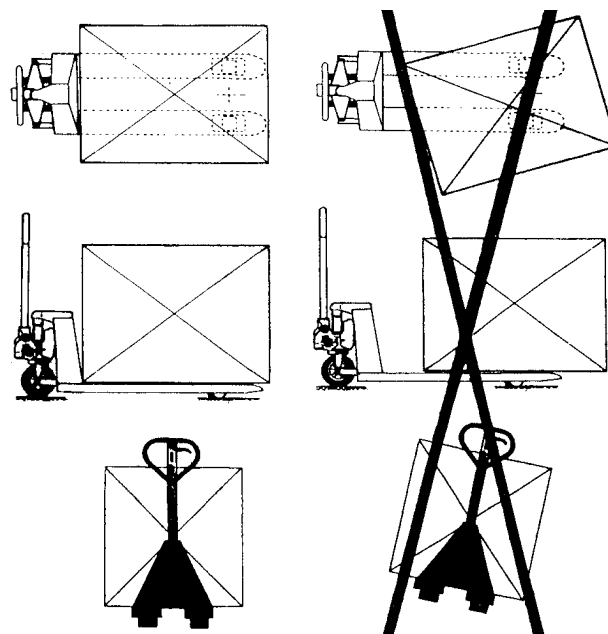

Charging the fork

The load must be evenly distributed across both prongs of the fork in accordance to the load centre.

Picking up a load

Check that the load does not exceed the loading capacity of the pallet truck.

Roll the pallet truck slowly up to the pallet/load.

Roll the fork prongs under the pallet until the back end of the fork rests against the load (pallet).

Put the control lever into position ② „LIFTING.“

Lift the load by executing the pumping movements shown.

Moving with the load



As the pallet truck is **not equipped with a brake** it must **not** be used on upward or downward slopes.

Put the control lever into position ① „DRIVING“

As far as floor/ground, clearance permits, the load should be transported across the floor/ground at as low a height as possible.

Move (pull) at a uniform speed appropriate to the load and floor/ground conditions.

Setting the load down

Lower the load by applying the control lever (position ③ „LOWERING“)

Check that the way is not blocked behind, and then move the pallet truck away.

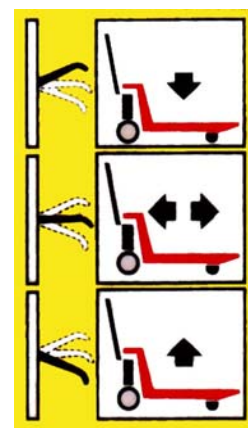

Weighing instructions

The lifting of the load must be slow and steady. Fast and unsteady bearing pressure leads to dynamic peak demands, which can result to overload, damage and even to destruction of the scale.

For a precise weighing result, the load must be positioned centric between the forks with respect to the load centre (see picture).

For precise measurement of the weight, any inclination of the pallet truck (sideward or in length direction) must be avoided.

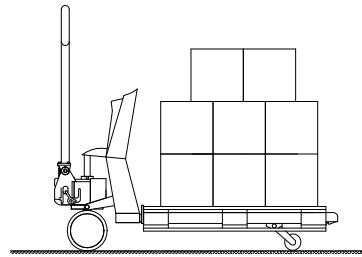
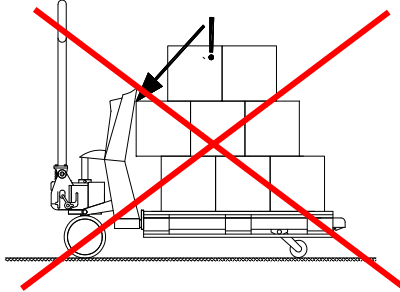

The load must be supported with clearance all around it, without touching the weighing system housing or other pallets.

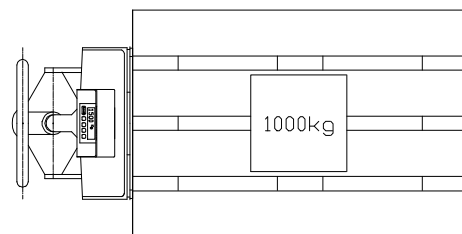
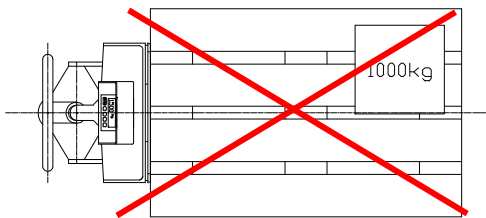

For precise results, the centre of gravity of the load should be between the prongs.

Eccentric loading will deform the fork, which will result in weighing inaccuracies.

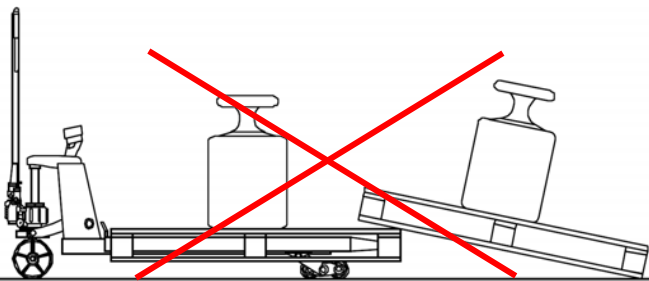

Never use the tips of the fork as a lever.

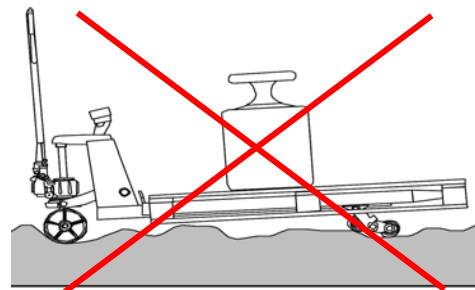

Never use on an uneven surface.

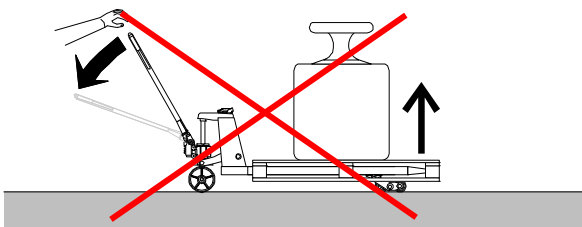

Don't lift too fast.

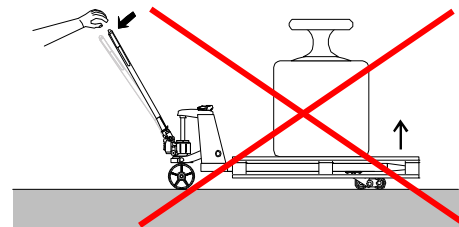

Don't lift too slow

Maintenance – Information

Rapid or discontinuous load results in dynamic peak loads, which can lead to overloading, damage, or even destruction of the balance. In general, the maximum peak load of 2000 kg – which consists of static, and dynamic load – must not be exceeded.

To reduce condensation in electronics, rapid temperature changes should be avoided. The balance should be switched off at larger temperature differences.

The display unit should be cleaned only with a damp cloth.

Dry cleaners and pressure water jet cause damage.

Inspection and maintenance instructions

Before inspection and maintenance works, the pallet truck is to be discharged by appropriate measures.



Inspection intervals	Maintenance and inspection work
Daily or each time before use	Check operating elements for faultless operation.
	Check condition of the travelling rollers and roller axles
	Check hydraulic system for leakage
	Carry out the zero point function check on the weighing equipment
monthly	Grease joints and bearings
	Check functioning of wheels and rollers
Every 3 months	Check oil level in the hydraulic system (with lowered fork)
	Check hydraulic system for leakage, (Is the top lifting height reached effortlessly?)
	Check the set-up of the control lever
	Check all screw and bolt connections for tightness
	Grease joints and bearings
	Check functioning and turning capability of wheels and rollers
Annually	Check all parts of the pallet truck for wear and replace defective parts where necessary
	Change oil in the hydraulic system
	Check readability of type plate.
	Check ^{*)} , service ^{*)} the weighing system
	Authorise inspection by competent technical expert ^{*)}

^{*)} e.g. by Pfaff-silberblau after-sales service

The service life of your pallet truck is limited. Worn parts must be renewed in good time.



Oil and lubricant recommendations

Hydraulic oil: HLP-DIN 51524 T2 ISO VG 22

Lubricant: Multipurpose lubricating grease – DIN 51825 T1 - K2K

Waste oil must be disposed of in accordance with legal provisions!



Malfunctions and their causes

I. Malfunction	Cause	Elimination
Pallet truck		
The pallet truck does not lift – the pump does not work	Lowering lever on the handle is in the driving position	Put the lowering lever in the lifting position
	Insufficient oil in the tank	Refill with oil (while the fork is lowered)
The pallet truck does not lift the load, although the pump is working perfectly	Load too heavy – the pressure control valve is active	Reduce load
	Lowering valve does not close any more or the valve face is not sealed because of dirt	Clean or replace
Loaded or unloaded, the pallet truck only lifts slowly or not at all when the pump is actuated	Pressure control valve displaced or valve face soiled	Adjust or clean valve
	Hydraulic system pump is defective	Repair or replace hydraulic system pump!
Raised load is lowered of its own accord. Oil loss on hydraulic cylinder.	Leakage in the hydraulic system	Seal!
	Lowering valve does not close any more or the valve unit is not sealed because of dirt	Clean or replace
	Incorrect valve set-up.	Adjust lowering valve
	Sealing elements are worn	Replace sealing elements
The raised load is lowered too slowly	Temperature too low – the hydraulic system oil is too thick	Find a warmer location
Scale		
Incorrect weighing result	Weighing system maladjusted	Readjust the weighing system ⇒ Zero position
Scale terminal switches off automatically	Battery voltage too low	Replace the battery
Scale terminal fails to switch on	Batteries too weak	Replace the batteries
Indicator O.L. appears in the display	The load exceeds the nominal load	Reduce the load
No indicator appears	Button incorrectly actuated	Press the last button to have been actuated again
	Power supply too weak	Replace the batteries
	Weighing system defective	Repair the weighing system

Disposal:

After taking out of service, the pallet truck parts must be disposed of or recycled in accordance with legal provisions.



Avant la mise en service, lire attentivement le mode d'emploi !
Observer les consignes de sécurité !
Conserver ce document !



Utilisation conforme à l'affectation

Le transpalette avec dispositif de pesage est destiné au levage et à l'abaissement manuel ainsi qu'au transport manuel des charges. Son utilisation nécessite un sol plan et solide

Avec le "non-vérifiable" appareil de pesage peut être effectué dans les **estimations chargement** de la compagnie dans la plage mentionnée. L'échelle ne convient que pour la détection grossière des poids approximatifs.

Pour peser la charge le niveau de référence doit toujours être abordé ci-dessous.

Le transpalette, avec des fourches pour le levage de la charge est destiné, à servir de transporteur de marchandises en vrac à l'intérieur de l'entreprise, par exemple dans les entrepôts de l'industrie, des entreprises de transport etc., pour convoier sur une courte distance les palettes normalisées, les conteneurs à claire-voie et autres charges palettisées.

Ne convient pas à l'utilisation dans des locaux exposés aux explosions

Ne convient pas à l'utilisation dans un environnement agressif.

Ne convient pas à l'utilisation dans d'entrepôt frigorifique.

Ne convient pas à l'utilisation dans des zones en contact direct avec des denrées alimentaires.

Les modifications apportées au transpalette ainsi que l'adjonction d'appareils supplémentaires ne sont autorisées qu'avec notre consentement exprès écrit.

Veillez observer les caractéristiques techniques et la description de fonctionnement.



Réglementation de prévoyance contre les accidents

Le transpalette doit être utilisé et exploité normalement et conformément à l'affectation prévue

Il convient d'observer les règlements en vigueur dans le pays où il est utilisé.¹⁾

En Allemagne, à l'heure actuelle :

Directive CE 2006/42/CE

La règle BGV D27 (disponible chez Carl Heymanns Verlag, Cologne, Berlin)

Directive CE EN 1757-2

¹⁾ dans la version correspondante en vigueur

Avant la mise en service, il est impératif d'étudier attentivement ce mode d'emploi ainsi que la réglementation de prévoyance contre les accidents BGV D27.



Consignes de sécurité

Maniement, montage et entretien : Réserve exclusivement à un personnel autorisé et qualifié

(Définition du personnel qualifié selon la norme CEI 364) Sont considérées comme qualifiées les personnes qui, en raison de leur formation, de leur expérience, de leur savoir et de leur connaissance des normes et dispositions respectives, ainsi que des règlements de prévoyance contre les accidents et de la situation de l'entreprise, ont été autorisées par les responsables de la sécurité de l'installation à effectuer les tâches nécessaires tout en étant capables de reconnaître et d'éviter les risques éventuels.

⇒ La mise en service n'est autorisée que sur un sol plan et solide.

Lorsque le sol présente des inégalités, ceci fausse considérablement les résultats de la pesée.

⇒ Le transport de personnes ainsi que le stationnement dans la zone de danger sont interdits.

⇒ Il est interdit de stationner sous la charge levée.

⇒ La charge utile indiquée ne doit pas être dépassée.

Une surcharge entraîne un endommagement du système de pesage.

⇒ La marchandise transportée doit être répartie régulièrement sur la fourche.

⇒ La charge utile indiquée ne doit pas être dépassée.

⇒ Le transpalette ne doit jamais être chargé lorsque les fourches sont levées.

⇒ Le transpalette doit être utilisé uniquement sur une voie horizontale, non inclinée. Le sol doit être antidérapant, ferme et ne pas présenter de nids de poule ou d'obstacles.

⇒ Le transport de charges en suspension est interdit.

⇒ La charge en position levée ne doit jamais être laissée sans surveillance.

⇒ Ne jamais toucher les parties mobiles.

⇒ Pour éviter les blessures, il est recommandé de porter des chaussures de protection et éventuellement des gants.

⇒ Les défauts éventuellement constatés doivent être immédiatement éliminés par un spécialiste.

⇒ Utiliser exclusivement des pièces de rechange originales.

Vérifications quotidiennes

⇒ Vérifier le bon fonctionnement des organes de commande.

⇒ Vérifier l'état des galets et des essieux des galets.

⇒ Vérifier l'étanchéité de l'installation hydraulique

Contrôles

Conformément aux normes BGV D27, § 37, le transpalette doit être vérifié par un spécialiste selon les nécessités, mais au minimum une fois par an.



Mode d'emploi

Description du fonctionnement

Le transpalette est un appareil manuel hydraulique.

La charge est levée par la mise en action du levier de pompage.

La charge est maintenue faiblement dans chaque position, avec un système de soupapes hydrauliques.

Le châssis est constitué de roues directrices et de roues de fourches.

Maniement :

Le levier de commande du timon peut être amené dans 3 positions.

- ① Marche
- ② Levage
- ③ Abaissement

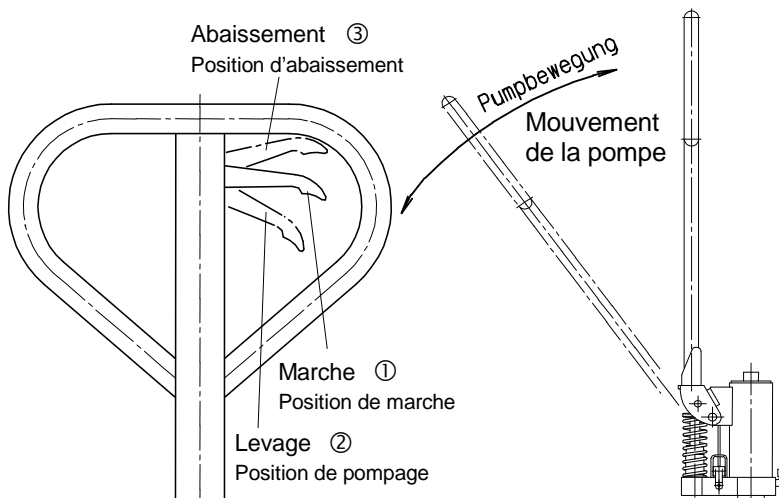

Conduite et braquage

Le timon de direction est relié aux roues de guidage. Le braquage des roues s'effectue automatiquement lorsque le timon est mis en mouvement.

Pour faciliter la manutention de la charge, il convient de tirer et non pas de pousser.

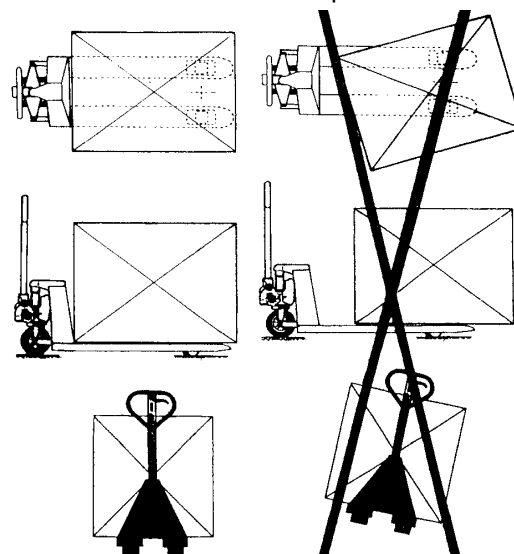

Chargement de la fourchette

La charge doit être répartie régulièrement et soutenue par les deux longerons.

Suspension de la charge

Assurez-vous que la charge ne dépasse pas la capacité de levage du transpalette.

Manœuvrer lentement vers la palette, par exemple. Entrer la benne des fourches sous la palette jusqu'à ce que le dos des fourches adhère à la charge (palette).

Amener le levier de commande dans la position ② „LEVAGE“ et lever la charge en actionnant le levier de pompage du timon.

Déplacement avec la charge



Le transpalette **ne disposant pas de système de freinage**, l'appareil **ne doit pas** être utilisé sur un terrain en pente ou incliné.

Amener le levier de réglage dans la position ① „MARCHE“ :

Transporter la charge le plus basse possible au-dessus du sol en observant la garde au sol sous la charge.

Circuler à une vitesse régulière adaptée à la charge et à la nature du terrain.

Dépôt de la charge

Abaisser la charge par la mise en action du levier de réglage (position ③ „ABAISSMENT“).

Démarez après vous être assuré que la voie est libre.



Conseil important:

Il est important que la charge soit bien répartie sur l'ensemble de la surface des fourches. La surface du sol doit être plane et lisse. Le soulèvement de la charge doit être effectué lentement et progressivement. Une prise de charge rapide ou saccadée conduit à des pics de charge dynamique qui peuvent provoquer une surcharge, l'endommagement ou même la destruction de la balance. En règle générale, il est interdit de dépasser la charge maximale de 2000 kg, composée de la charge statique + dynamique.

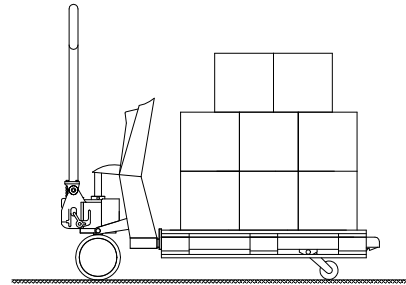
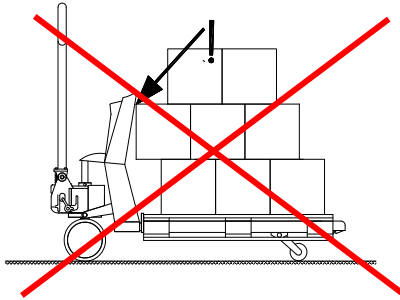

La charge doit reposer librement, sans entrer en contact avec le boîtier du système de pesage ou d'autres palettes.

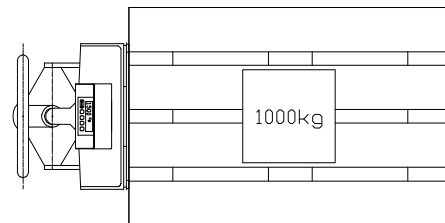
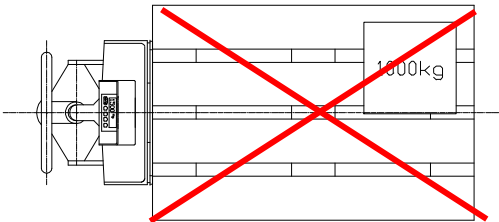

Pour obtenir des résultats de pesage précis, le centre de gravité de la charge doit être situé entre les fourches. En cas d'excentration de la charge, les fourches se déforment. Ceci entraîne des imprécisions de pesage.

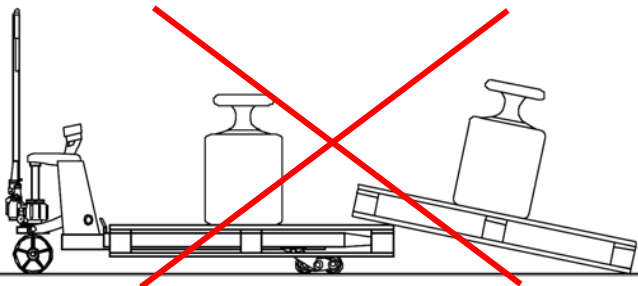

Ne pas utiliser la pointe des fourches comme levier

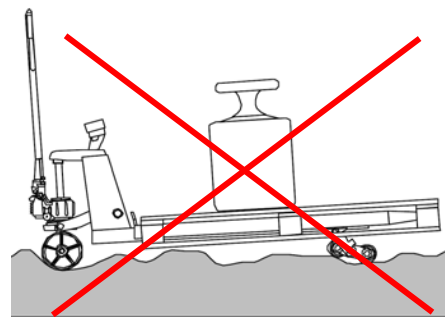

Ne pas utiliser sur un sol inégal.

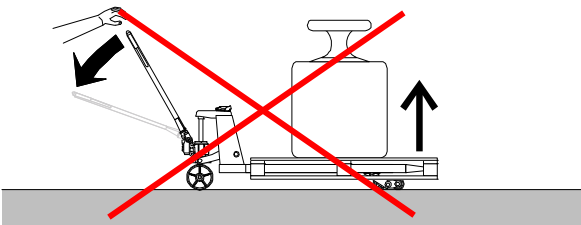

Ne soulevez pas trop vite.

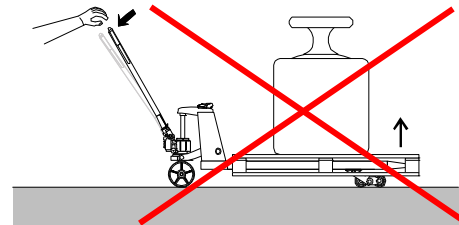

Ne soulevez pas trop lent.

Conseils d'entretien

Toute balance doit être ajustée de temps à autre. Du fait de son système électronique éviter une utilisation du transpalette peseur dans des milieux à forte ou subite oscillation de température qui pourrait créer une condensation dans le système de pesage et l'endommager. Dans ces conditions à variation subite de température, prière de ne pas mettre le peseur en route !

Pour nettoyer l'afficheur, il faut utiliser exclusivement un chiffon humide.

Les produits de nettoyage chimiques et le jet d'eau sous pression entraînent des dommages.

Instructions de contrôle et de maintenance

Avant de procéder aux travaux de contrôle et de maintenance, il convient de décharger le transpalette en prenant les mesures appropriées.



Fréquence des contrôles	Travaux de contrôle et de maintenance
Quotidiennement, ou avant chaque mise en service.	Vérifier le bon fonctionnement des organes de commande.
	Vérifier l'état des galets et des essieux des galets.
	Vérifier l'étanchéité de l'installation hydraulique
	Effectuer le contrôle de la fonction du point zéro du système de pesage
Une fois par mois	Lubrifier les articulations et les roulements
	Vérifier le fonctionnement des roues et des galets
Tous les 3 mois	Vérifier le niveau de l'huile hydraulique
	Vérifier l'étanchéité de l'installation hydraulique (la hauteur supérieure de levage est-elle atteinte sans effort ?)
	Vérifier le réglage du levier de commande et de la soupape d'abaissement
	Vérifier la bonne tenue de tous les assemblages par vis et boulonnages.
	Lubrifier les articulations et les roulements
	Vérifier le bon fonctionnement des roues et galets et leur rotation
annuellement	Vérifier le degré d'usure de toutes les pièces du transpalette et faire remplacer les pièces défectueuses si nécessaire
	Procéder à la vidange de l'huile hydraulique
	Vérifier que la plaque signalétique est bien lisible.
	Contrôler*) le système de pesage, effectuer la maintenance*)
	Faire procéder au contrôle par un expert*)

*) par exemple par le service clients de Pfaff-silberblau

La durée de vie du transpalette est limitée, les pièces usées doivent être remplacées dans les délais.



Carburants/ Recommandation concernant le lubrifiant

Huile hydraulique: HLP-DIN 51524 T2 ISO VG 22

Lubrifiant: Graisse lubrifiante à usages multiples– DIN 51825 T1 - K2K

L'huile usée doit être éliminée conformément aux dispositions légales!



Dérangements de service et leurs origines

Dérangement	Origine	Elimination
Transpalette		
L'appareil ne lève pas, la pompe ne fonctionne pas	Le levier d'abaissement du timon est en position de marche	Amener le levier d'abaissement en position de pompage
	Quantité insuffisante d'huile dans le réservoir	Rajouter de l'huile (fourche en position abaissée)
L'appareil ne lève pas la charge, la pompe fonctionne parfaitement.	Charge trop lourde, le limiteur de pression est activé	Réduire la charge
	La soupape d'abaissement ne ferme plus ou l'obturation de la soupape est encrassée et joint mal	Nettoyer ou remplacer
Lorsque la pompe est en action, avec ou sans charge, l'appareil lève lentement ou pas du tout.	Le limiteur de pression est déréglé ou l'obturation de la soupape encrassée	Régler ou nettoyer la soupape
	La pompe hydraulique est défectueuse	Réparer ou remplacer la pompe hydraulique
La charge levée s'abaisse automatiquement Fuite d'huile sur le vérin hydraulique	Fuite dans le système hydraulique	Étancher!
	La soupape d'abaissement ne ferme plus ou l'obus de valve insert encrassé par l'huile joint mal	Nettoyer ou remplacer
	Mauvais réglage de soupape	Régler la soupape d'abaissement
	Les éléments d'étanchéité sont usés	Remplacer les éléments d'étanchéité
La charge levée s'abaisse trop lentement	Température trop basse, huile hydraulique trop vis queues	Chercher un local plus chaud
Balance		
Résultats de pesage erronés	Système de pesage déréglé	Ajuster à nouveau le système de pesage ⇒ position zéro
Le terminal de pesage se déconnecte automatiquement	Tension de pile trop faible	Remplacer les piles
Impossible de mettre en marche le terminal de pesage	Piles trop faibles	Remplacer les piles
Le message Help1 apparaît sur l'afficheur	L'affichage de mouvement ne s'éteint pas	Stabiliser la charge
	La charge mise en place est supérieure à la charge nominale	Diminuer la charge
Aucun message n'est affiché	La touche n'a pas été actionnée correctement	Réappuyer sur la dernière touche actionnée
	Alimentation en énergie trop faible	Remplacer les piles
	Système de pesage défectueux	Réparer le système de pesage

Elimination:

Après la mise hors service, les pièces du transpalette devront être amenées au recyclage ou éliminées conformément aux dispositions légales.



Waage: Bedienungs- hinweise

Scale: Instructions for use







Peseur : Instructions d'utilisation

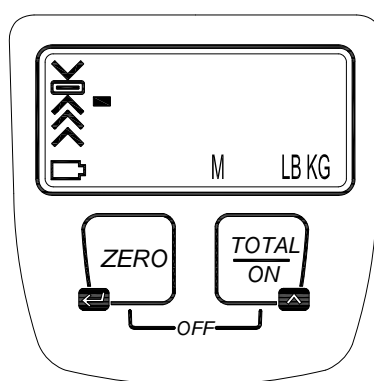

Max. Last / Load / Charge	2000 kg	
Gewichtsanzeige in 5 kg Schritten Weight indication in 5 kg steps indication de poids de 5 kg étapes.		
Wiegegenauigkeit bei einer Tragfähigkeit von Weighing accuracy with a capacity of Précision de la pesée d'une capacité de	0-500 kg	± 10 kg
	500-1000 kg	± 20 kg
	1000-2000 kg	± 30 kg

1 Display



	AB-Pfeil ist an wenn die Last zu hoch gehoben wurde.	Arrow down is ON, when the load is lifted too high	Lorsque la charge a été levé trop haut, flèche vers le bas est allumé.
	Symbol, für Arbeitshöhe erreicht, ist eingerahmt.	When the reference height has been reached, the reference level stripe will be encircled.	Lorsque la hauteur de référence a été atteint, le niveau de référence bande sera encadrée.
	1 Pfeil leuchtet, Wiegehöhe ist fast erreicht ist, langsam heben.	1 arrow is ON. The refence height is almost reached, lift slowly.	1 flèche est activée. La hauteur refence est presque atteint, soulevez lentement.
	2 Pfeile leuchten, etwas langsamer heben.	2 arrows are ON. Lift more slowly.	2 flèches s'allument. Soulevez plus lentement.
	3 Pfeile leuchten. Gabeln anheben.	3 arrows are ON. Lift towards the reference height.	3 flèches s'allument. Ascenseur vers la hauteur de référence.
-	Das Gewicht ist negativ.	The weight shown is negative.	Le poids indiqué est négatif.
M	Das Gewicht ist im Speicher abgelegt.	The weight has been stored in the memory.	Le poids a été stocké dans la mémoire.
LB	Anzeige zeigt Gewicht in Pfund (werden im Menü Parameter eingestellt)	Display shows weight is pounds (to be set by parameter settings menu).	Affichage de poids est montrée livres (à fixer par le menu paramètres).
kg	Anzeige zeigt Gewicht in Kilogramm (Standardeinstellung)	Display shows weight is kilogram (standard setting)	Affichage de poids est montrée kg (réglage standard)
	Warnanzeige bei niedriger Batteriespannung	Low bat indicator	Affichage de batterie faible

2 Funktionen / Functions / Fonctions

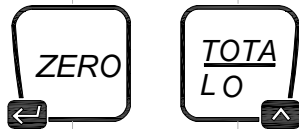
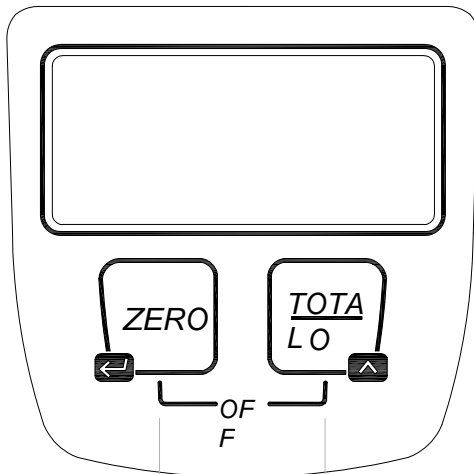

Funktion 1: Einschalten / Summe
 function 1: Switch on indicator / Add weight to total
 fonction 1: Mettez l'affichage / Ajouter du poids au total

Funktion 2: Zwischenergebnis abrufen
 function 2: Recall subtotal
 fonction 2: Résultat intermédiaire pour récupérer.

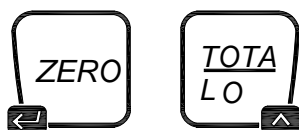

Funktion 1: Nullpunktkorrektur
 function 1: Zero correction
 fonction 1: Correction du zéro

Funktion 2: Nullabgleich / Reset eingespeicherte Zwischensumme
 function 2: Zero calibration / Reset recalled subtotal
 fonction 2: L'étalonnage du zéro / Reset rappelé sous-total

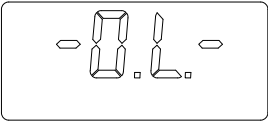
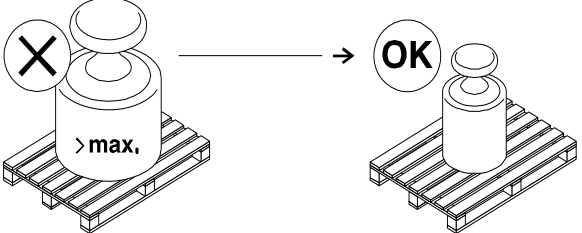
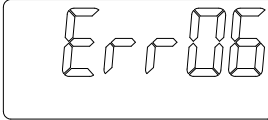
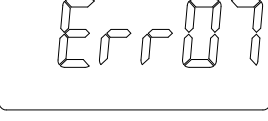
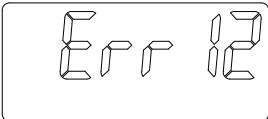

Funktion: Ausschalten: Beide Tasten gleichzeitig drücken
 function: Switch off: Press both keys
 fonction: Mettre hors service: Appuyez sur les deux boutons en même temps

3 Fehlermeldung / Error message / Message d'erreur

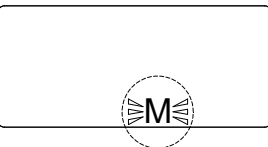
		<p>Last ist zu groß. Last reduzieren. Overload. Reduce the load. La charge est trop lourde. Réduire la charge.</p>
	<p>Signal vom Sensor ist zu hoch. Prüfe Sensor-Anschluss. Signal from the sensor on AD converter is too high. Check sensor connection. Signal du capteur sur le convertisseur AD est trop élevé. Vérifiez la connexion du capteur.</p>	
	<p>Kein Signal vom Sensor. Prüfe Sensor-Anschluss. No signal from the sensor on AD converter. Check sensor connection. Aucun signal du capteur sur le convertisseur AD. Vérifiez la connexion du capteur.</p>	
	<p>Kalibrierungsdaten gingen verloren. System neu kalibrieren Span calibration data lost. Recalibrate the system. Les données d'étalonnage perdu. Recalibrez le système.</p>	
	<p>Batteriesymbol blinkt. Batterie ersetzen Battery icon flashes. Replace battery, L'icône de batterie clignote. Remplacer la batterie</p>	
	<p>"M" blinkt, Speicher ist voll, es kann kein Gewicht hinzugefügt werden. Speicher löschen. Flashing "M", memory is full, no weights can be accepted te be added. Erase memory. Clignotant "M", la mémoire est pleine, pas de poids peut être acceptée te ajouté. Effacez la mémoire.</p>	

4 An / Aus / ON/OFF / Marche / Arrêt

Display An / ON / Marche

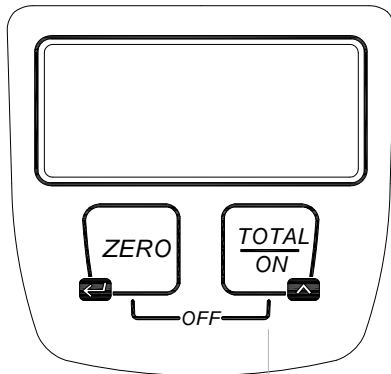

Kurz die ON-Taste drücken.

Shortly press the ON key.

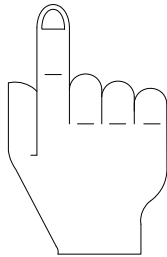

Peu de temps presse sur la touche ON.

Display Aus / OFF / Arrêt

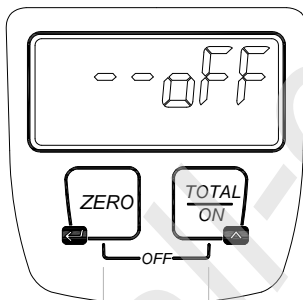

Beide Tasten für 2 Sekunden drücken oder die Anzeige erlischt automatisch nach 2 Minuten, wenn keine Taste gedrückt wird und keine Bewegung erfolgt.

Switch off the indicator by keeping both keys simultaneously pressed for 2 seconds or the indicator will switch off automatically after 2 minutes if no key press and no motion.

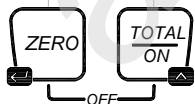

2 sec.

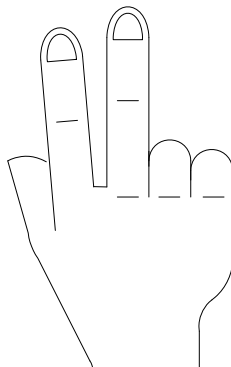

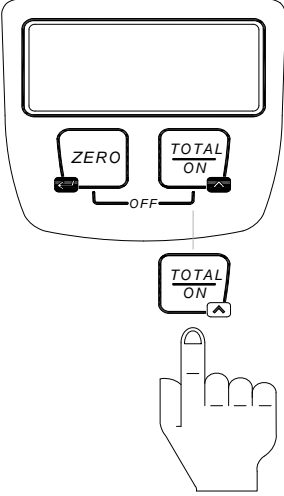
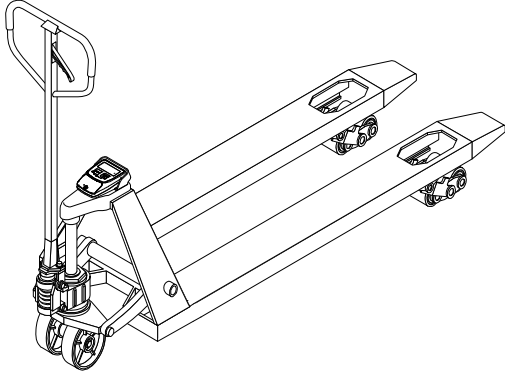
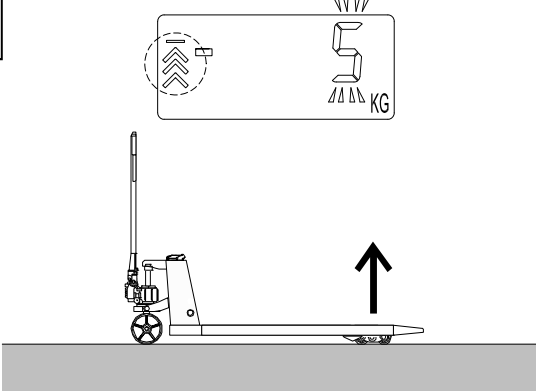
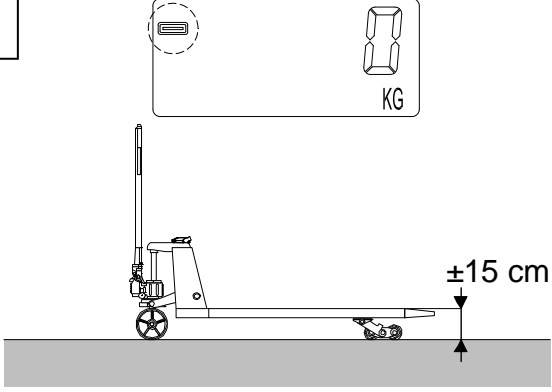
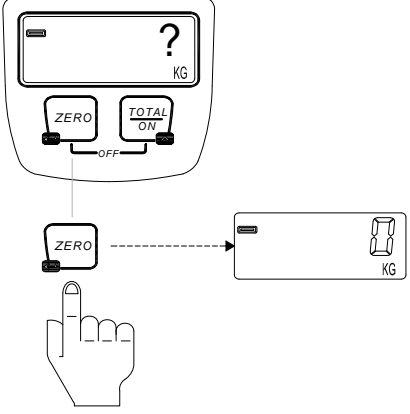
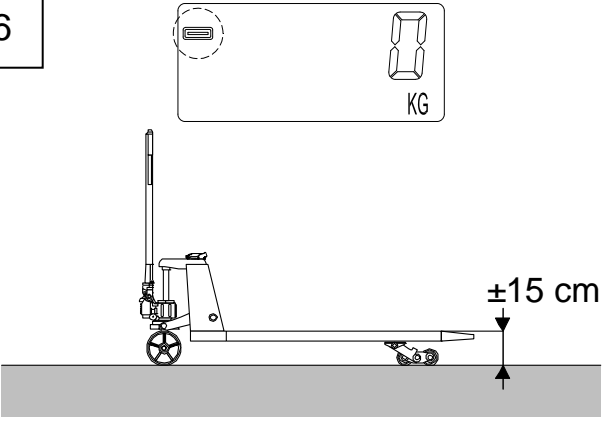

Éteignez l'affichage en gardant les deux touches simultanément pendant 2 secondes ou l'affichage s'éteint automatiquement après 2 minutes si aucune touche et aucun mouvement.

5 NULL-Wert prüfen & NULL-Wert Korrektur / Zero check before weighing & correction / Vérifier zéro avant la pesée et de correction

<p>1</p>  <p>Einschalten durch kurzes Drücken der ON Taste Start up the indicator. Shortly press the ON key. Démarrer l'affichage. Peu de temps presse sur la touche</p>	<p>2</p>  <p>Vergewissern Sie sich, dass der Hubwagen leer ist. Be sure the forks of the hand pallet truck are empty. Assurez-vous que les fourches du transpalette manuel sont vides.</p>
<p>3</p>  <p>Gabeln auf Wiegehöhe heben. Lift the forks to the reference height. Soulevez la fourche à la hauteur de référence.</p>	<p>4</p>  <p>Ist die Wiegehöhe erreicht den NULL-Wert prüfen. The forks are at the reference height. Check the zero value in the display. Les fourches sont à la hauteur de référence. Vérifiez la valeur zéro dans l'affichage.</p>
<p>5</p>  <p>Ist die Abweichung größer als +/- 5 kg, kann der NULL-Wert durch kurzes Drücken der Zero Taste korrigiert werden. When the deviation is more than +/- 5 kg, the zero value can be corrected by pressing the Zero key shortly. Lorsque le charge est supérieur à +/- 5 kg, la valeur zéro peut être corrigé en appuyant sur la touche Zéro peu.</p>	<p>6</p>  <p>Die Anzeige springt sofort in den normalen Wäge-Modus. The indicator will directly go back to the normal weighing mode. L'affichage sera directement revenir au mode normal de pesée.</p>

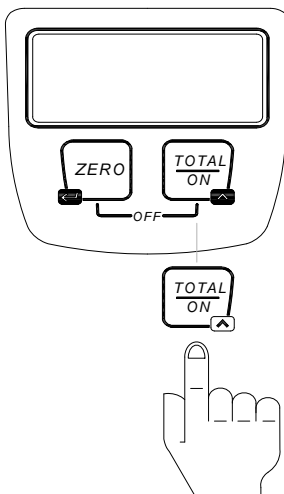
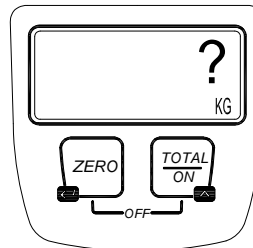
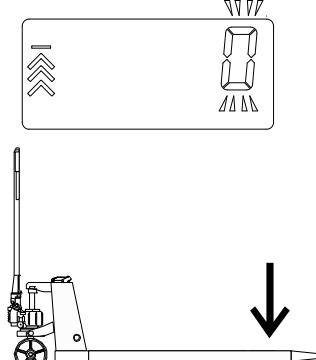
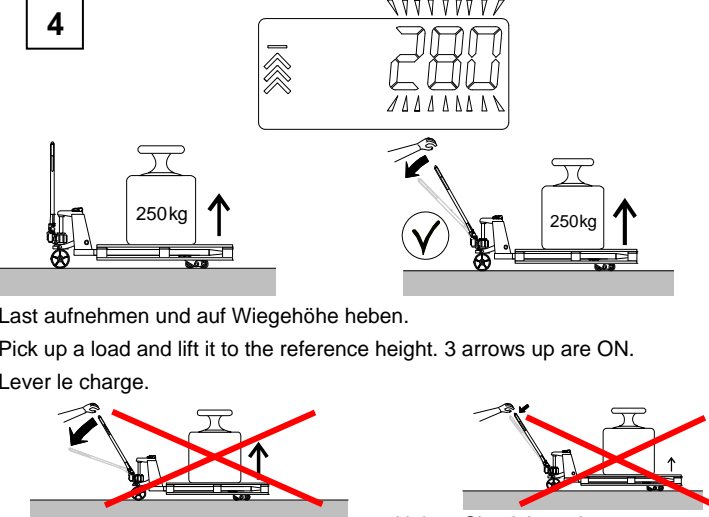
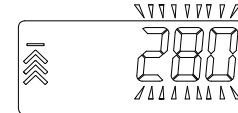
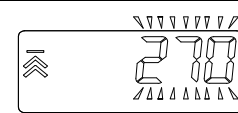
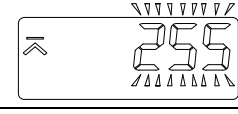
6 Brutto-Wägung / Gross weighing / Poids brut

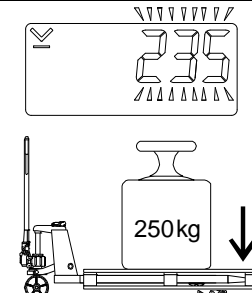
<p>1</p>  <p>Einschalten durch kurzes Drücken der ON Taste. Start up the indicator. Shortly press the ON key. Démarrer l'affichage. Peu de temps presse sur la touche.</p>	<p>2</p>  <p>Das Display zeigt das tatsächliche Gewicht das auf den Gabeln liegt an. Ist der Gabelhubwagen unbeladen, schwankt dieser Wert innerhalb von +/-40 kg. Befinden sich die Gabeln nicht auf der Wiegehöhe blinkt die Anzeige. Display shows the actual weight on the forks. When the pallet truck is empty, this value will be within +/-40 kg When the pallet truck is not on the reference height, the digits will be flashing. L'écran affiche le poids réel sur les fourches. Lorsque le transpalette est vide, cette valeur sera de +/-40 kg. Lorsque le transpalette n'est pas sur la hauteur de référence, les chiffres se mettent à clignoter.</p>	
<p>3</p>  <p>Gabeln ganz absenken. Die 3 Auf-Pfeile leuchten auf, wenn die Gabeln ganz abgesenkt sind. Lower the pallet truck into its lowest fork position. In lowest position the 3 arrows-up are ON. Baisser le transpalette en position la plus basse. En position basse le 3 flèches s'allument.</p>	<p>4</p>  <p>Last aufnehmen und auf Wiegehöhe heben. Pick up a load and lift it to the reference height. 3 arrows up are ON. Lever le charge. Heben Sie nicht zu schnell. Don't lift too fast. Ne soulevez pas trop vite. Heben Sie nicht zu langsam. Don't lift too slow. Ne soulevez pas trop lent.</p>	
<p>5</p> <p>3 Pfeile leuchten. Last Heben. The 3 arrows up are ON. Lift load! Les 3 flèches vers le haut s'allument. Lever le charge !</p> <p>2 Pfeile leuchten, etwas langsamer heben. 2 arrows-up are ON. Lift more slowly! 2 flèches-up s'allument. Soulevez plus lentement !</p> <p>1 Pfeil leuchtet, die Wiegehöhe ist fast erreicht ist, langsam heben. 1 arrow-up is ON. Lift slowly! 1 flèche-up s'allume. Soulevez lentement !</p> <p>Arbeitshöhe ist erreicht, Symbol für Wiegehöhe ist eingerahmt. Jetzt kann das Gewicht abgelesen werden. The reference level stripe is encircled. The reference height has been reached! Lorsque la hauteur de référence a été atteint, le niveau de référence bande sera encadrée.</p>	<p>6</p> <p>1</p>  <p>2</p>  <p>3</p>  <p>4</p> 	<p>6</p>  <p>Wurde die Last zu hoch angehoben, leuchtet der AB-Pfeil auf. Der Gabelhubwagen muss erst vollständig abgesenkt werden, bevor mit einem neuen Wiege-Vorgang begonnen werden kann. When the load has been lifted too high, the arrow-down is ON. The pallet truck must be lowered completely to the ground first to allow a new weighing. Lorsque la charge a été levé trop haut, la flèche vers le bas est allumé. Le transpalette doit être abaissé complètement le sol en premier pour permettre à une nouvelle pesée.</p>

7 Addieren / Totalling /

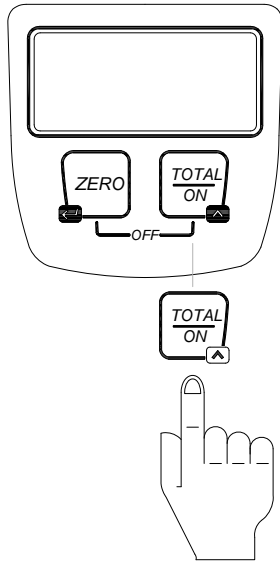

Einschalten durch kurzes Drücken der ON Taste.
 Start up the indicator. Shortly press the ON key.
 Démarrez l'affichage. Peu de temps presse sur la touche.

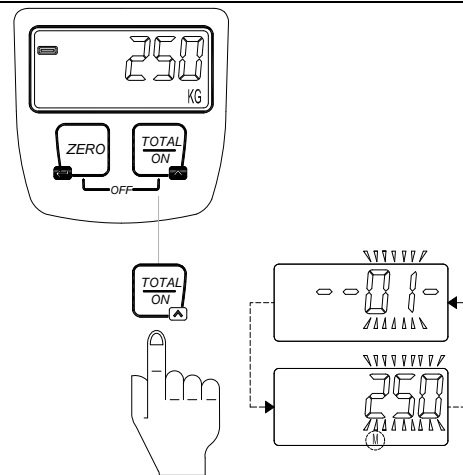
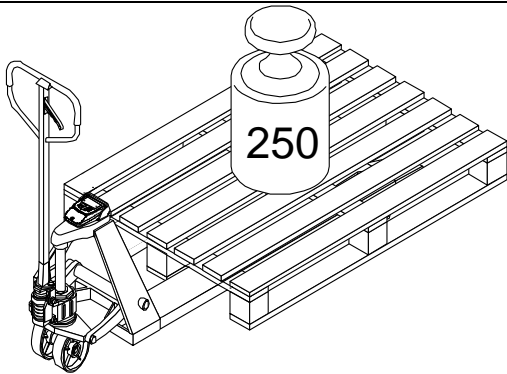

Nach dem Wiegevorgang die Taste TOTAL drücken und die aufgelegte Last wird gespeichert. Symbol „M“ erscheint im Display.
 Press the TOTAL key to add the weighed load to the total weight. The value is stored in the memory. The M sign is shown in the display.
 Appuyez sur la touche TOTAL pour ajouter la charge pesée au poids total. La valeur est stockée dans la mémoire. Le signe « M » est représenté à l'écran.

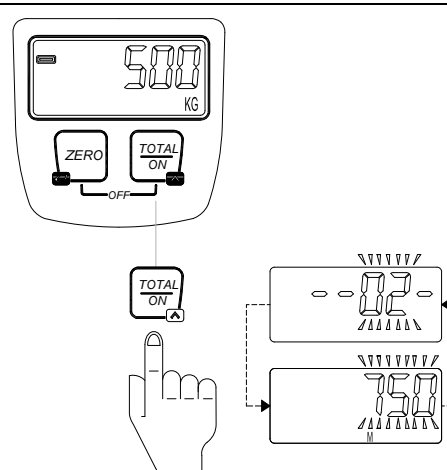
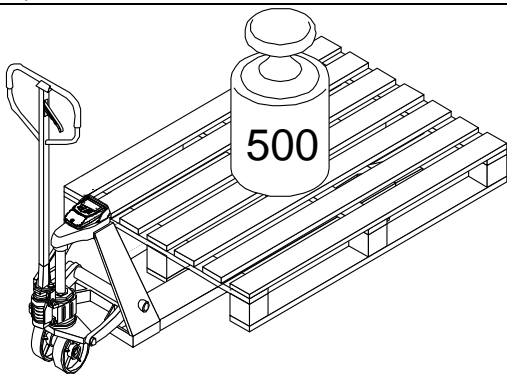

Nach dem zweiten Wiegevorgang, drücken Sie erneut die Taste TOTAL und die 2. gewogene Last wird zum Gesamtgewicht hinzuaddiert.
 Press the TOTAL key to add the 2nd weighed load to the total weight. The value is stored and added in the memory. .
 Appuyez sur la touche TOTAL pour ajouter le deuxième pesé charge au poids total. La valeur est stockée et ajouté dans la mémoire.

8 Summe und Reset / Total and reset / Somme et Reset

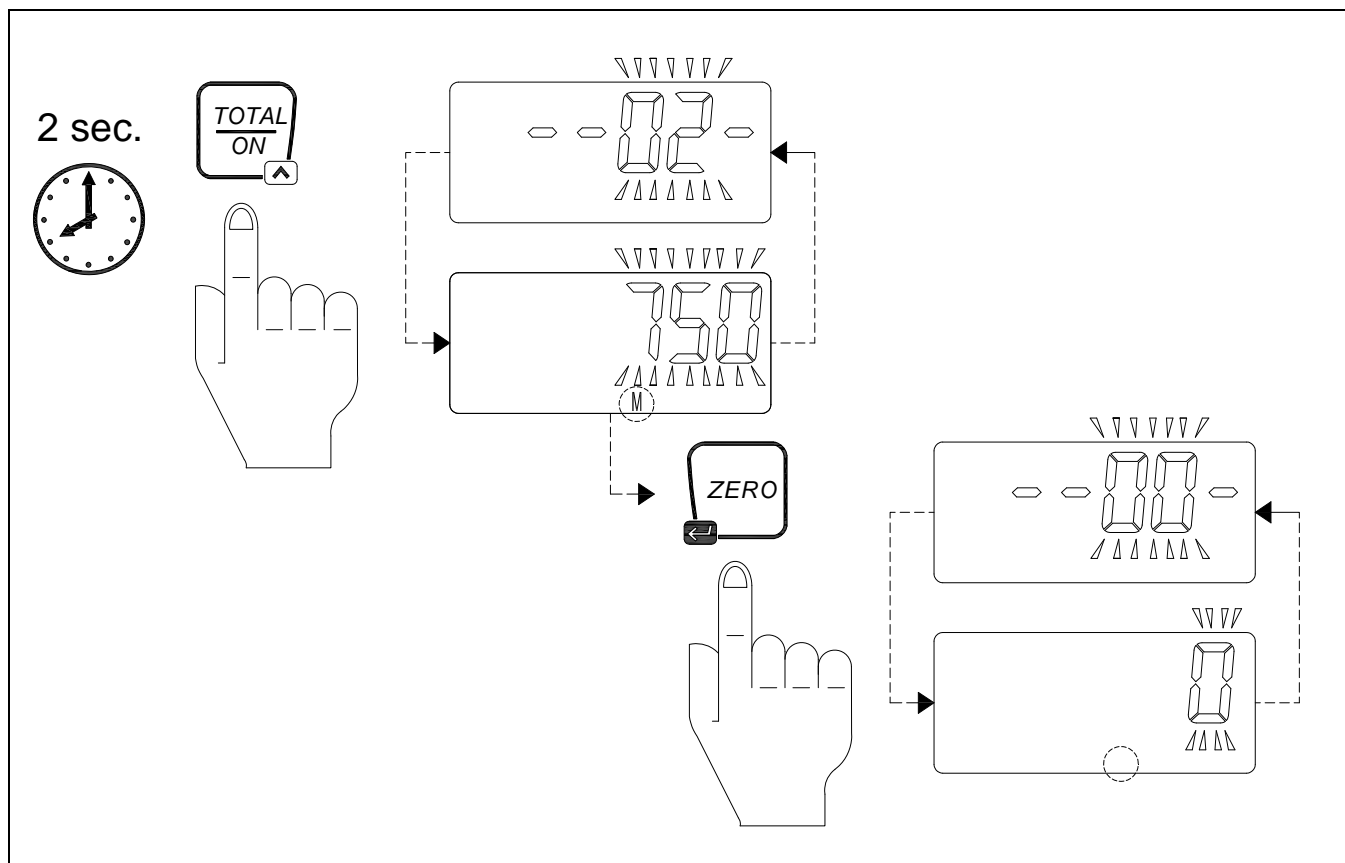

Der Speicher kann durch Drücken, für 3 Sekunden, der Taste TOTAL abgerufen werden. Im Gegenzug zeigt die Anzeige die letzte Zahl und die (Unter-)Summe, die derzeit im Speicher gespeichert ist.

Der Speicher kann durch kurzes Drücken der Taste ZERO gelöscht werden. Das System kehrt automatisch zum Standard Wägemodus zurück. Die „M“ Zeichen in der Anzeige ist wieder deaktiviert.

The memory can be recalled by pressing the TOTAL key for 3 seconds. In turn, the indicator shows the last sequence number and the (sub) total that is currently stored in the memory.

The memory can be erased by pressing the ZERO key shortly. The system will automatically return to the standard weighing mode. The M sign is de-activated again.

La mémoire peut être rappelé en appuyant sur la touche TOTAL pour 3 secondes. À son tour, l'indicateur indique le dernier numéro de séquence et de la (sous) le montant total qui sont actuellement stockées dans la mémoire.

La mémoire peut être effacée en appuyant sur la touche ZERO peu. Le système revient automatiquement au mode standard de pesage. Le signe M est désactivé à nouveau.

9 Batterien austauschen / Changing the batteries / Remplacer les piles.

	<p>Die Stromversorgung des Systems erfolgt über 2 AA-Batterien. Bei normalem Gebrauch halten die Batterien für ca. 1 Jahr.</p> <p>Blinkt das Batteriesymbol, ist die Batterie fast entladen und muss ausgetauscht werden. Ist die Batterie vollständig entladen schaltet sich die Waage ab.</p> <hr/> <p>The power supply to the system takes place through 2 AA batteries. When used normally, the batteries will last for about 1 year.</p> <p>When the voltage level of the batteries is running low, the "low bat" symbol will be blinking. When the batteries are completely empty, the weighing system switches off.</p> <hr/> <p>L'alimentation du système se fait par 2 piles AA. En utilisation normale, les piles pendant environ 1 an.</p> <p>Lorsque le niveau de tension des batteries est faible, le "low bat" symbole clignote. Lorsque les piles sont complètement vides, le système de pesage s'éteint.</p>
--	--

10 Stromversorgung / Power supply / Alimentation en courant



Die Wiegeeinheit (Waage) ist mit 2 Batterien (wahlweise Akkus) 1,5 V (AA) zu betreiben

Two 1.5 V (AA) batteries (optionally rechargeable batteries) are required to run the weighing unit.

L'unité de pesage (peseur) fonctionne avec 2 piles (ou accus au choix) de 1,5 V (AA)

Entsorgung Batterien / Disposal of batteries / Elimination des piles

Batterien/Akkus sind entsprechend den gesetzlichen Richtlinien zu entsorgen.

Batteries/rechargeable batteries must be disposed of in accordance with statutory regulations.

Les batteries /accus usés devront être éliminés conformément aux directives légales.

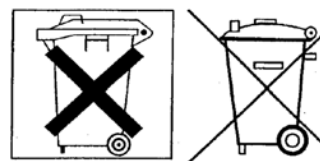



<p>EG-Konformitäts- erklärung <i>im Sinne der EG-Maschi- nenrichtlinie 2006/42/EG, Anhang II, Nr. 1A</i></p>	<p>EC-Declaration of Conformity <i>as defined by EC Machinery Directive 2006/42/EC, annex II, No. 1A</i></p>	<p>Déclaration "CE" de Conformité <i>conformément à la directive "CE" relative aux machines 2006/42/CE, Annexe II No. 1A</i></p>
<p>Hiermit erklären wir, dass</p>	<p>Herewith we declare that the supplied model of</p>	<p>Nous déclarons que le modèle</p>
<p>Gabelhubwagen SILVERLINE I mit Waage</p>	<p>Hand pallet truck SILVERLINE I with scales</p>	<p>Transpalette SILVERLINE I peseur</p>
<p>Type HU W-20 SL</p>		
<p>zum Wiegen, Heben, Senken und Verfahren von Lasten auf ebenem, befestigtem Boden</p>	<p>for weighing, lifting, lowering and moving of loads on even and fixed surface</p>	<p>pour peser, lever, baisser et transporter des charges sur sol plein et solide</p>
<p>mit allen einschlägigen Bestimmungen der EG Maschinenrichtlinie 2006/42/EG in Übereinstimmung ist</p>	<p>complies with the relevant provisions of the EC Machinery directive 2006/42/EC applying to it</p>	<p>est conforme à l'ensemble des dispositions selon la directive 2006/42/CE relative aux machines</p>
<p>Angewendete harmonisierte Normen, insbesondere:</p>	<p>Applied harmonised standards, in particular: DIN EN ISO 12100-1; DIN EN ISO 12100-2; EN 1757-2;</p>	<p>Normes harmonisées utilisées, notamment</p>
<p>Angewendete nationale Normen und technische Spezifikationen, insbeson- dere:</p>	<p>Applied national technical standards and specifications, in particular: BGV D27</p>	<p>Normes et spécifications techniques nationales qui ont été utilisées, notamment</p>

Ort/Datum Kissing, 04.01.2011



CMSO
COLUMBUS McKINNON Engineered Products GmbH
Am Silberpark 2-8, 86438 Kissing/Germany
www.pfaff-silberblau.com

ppa. Ulrich Hintermeier

<p>Der Unterzeichnende ist bevollmächtigt die technischen Unterlagen gem. Anhang VII A zusammenzustellen und der zuständigen Behörde auf Verlangen zu übermitteln.</p>	<p>The signing is authorised to put together the technical documents in accordance with appendix VII A and to transmit to the responsible authority on demand.</p>	<p>Le signant est habilité à rassembler les documents techniques selon l'annexe VII A et à les transmettre, sur demande, aux autorités compétentes.</p>
--	--	---

Für Komplettierung, Montage und Inbetriebnahme gem. Betriebsanleitung zeichnet verantwortlich:

Ort: Datum:

Verantwortlicher: Firma:

Alle Standorte von
 COLUMBUS McKINNON EMEA (Europe, Middle East, Africa)
 finden Sie unter
www.cmco.eu/pfaff-silberblau



COLUMBUS McKINNON Engineered Products GmbH

Am Silberpark 2-8

86438 Kissing

GERMANY

Telefon +49 8233 2121-800

Telefax +49 8233 2121-805

info.kissing@cmco.eu

www.cmco.eu/pfaff-silberblau

Händler: _____
 Merchant / commerçant Firmenstempel/stamp/cachet de la maison

Bei Inbetriebnahme Typenschilddaten eintragen:		Note name-plate data when taking into operation:		Inscrire les données sur la plaque du constructeur pendant l'utilisation :
Prüf.- Nr.	Test no.	No. de vérification		
Type	Type	Type		
Art. Nr.	Art. No.	Réf. de l'article		
Basismodell	Base modell	Modèle de base		
Geräte/Fabrik-Nr.	Device / Serial number	Numéro de série		
Baujahr	Year of manufacture	Année de construction		
Hublast	Capacity	Capacité		