



Серия CL5000J

Руководство по техническому обслуживанию

(на английском языке)

Rev. 2007. 09. 06

Содержание

| | |
|---|----------|
| 1. Правильная эксплуатация | 5 |
| Introduction..... | 5 1.1 |
| 1.2 Модель и Specification..... | 6 |
| 1.3 Условия окружающей среды и безопасность | 7 |
| Выравнивание и нижний колонтитул..... | 7 1.4 |
| LocationЭлектрическая розетка и Requirements..... | 8.1.5 |
| 10 2. Classification..... | 11 |
| 2.1 Масштаб Overview..... | |
| 11 2.2 Отображать и Indicators..... | |
| 12 2.3 Принтер | 13 |
| 2.4 Связь | 14 |
| 2.5 Ключ Pad..... | 15 |
| 3. Начало работы | 16 |
| 3.1 Способ герметизации | |
| Установка таблички Roll..... | 16 3.2 |
| 3.3 Включение питания | 18 |
| 3.4 Меню программы и Tree..... | 18 |
| 3.4.1 Как получить доступ к ПРОГРАММНОМУ РЕЖИМУ..... | 18 3.4.2 |
| Дерево меню программы | 19 3.4.3 |
| Дерево меню калибровки | 20 |
| 4. Режим калибровки | 21 |
| Calibration..... | 21 4.1 |
| 4.1.1 Калибровка диапазона (код меню 8110)..... | 22) |
| 4.1.2 Точная настройка диапазона / нуля (код меню 8120) | |
| 23) 4.1.3 Мощность и единицы измерения (код меню 8130) | |
| 24) 4.1.4 Постоянная силы тяжести (код меню 8140)..... | 25) |
| 4.1.5 Калибровка гистерезиса (код меню 8160) | 27 |
| 4.1.6 Настройка A / D (код меню) 8180)..... | 28 |
| 4.1.6.1 Инициализация A / D (код меню) 8183) | 28 |
| 4.1.6.2 Обновление встроенного по A / D (код меню 8187) | 28 |
| Система Options..... | 29 4.2 |
| 4.2.1 Очистка системы | 29 |
| 4.2.1.1 Очистить PLU (код меню 8211) | 29 |
| 4.2.1.2 Очистить таблицу (код меню 8212) | 29 |
| 4.2.1.2 Очистить таблицу (код меню 8213) | 29 |
| 4.2.1.3 Очистить все (код меню 8214) | 29 |
| 4.2.2 Установить Тип шкалы | 30 |



| | | |
|-------|---|---|
| 4.3 | Принтер Hardware..... | 31 |
| 4.3.1 | Размер этикетки (код меню 8320) | |
| | Калибровка датчика (код меню 8330)..... | 31 4.3.2 31 |
| 4.3.3 | Датчик и двигатель <<Очистить >> (Код меню 8340)..... | 31 4.3.4 |
| | Интенсивность печати (код меню 8350)..... | 31 4.3.5 |
| | Отрегулируйте длину подачи (код меню 8360)..... | 31 4.3.6 |
| | Предварительная печать этикетки (код меню 8370)..... | 32 4.3.7 32 |
| | Инициализация принтера (код меню 8380)..... | 32 4.3.7 32 |
| 4.7 | Самопроверка | |
| | Проверка дисплея (код меню 8510)..... | 33 4.7.1 33 |
| | A/D-тест (код меню 8520) | 33 4.7.2 33 |
| 4.7.3 | Проверка клавиатуры (код меню 8530) | |
| | Шахматная печать (код меню 8540)..... | 33 4.7.4 33 |
| | | 34 5. Параметр |
| | Обслуживание и замена деталей..... | 35 6. ¡Ошибка! Marcador no definido. |
| 6.1 | Регулировка перегрузки безопасности платформы..... | ¡Ошибка! |
| 6.2 | Обозначение не определено. Убираем верхний регистр..... | ¡Ошибка! |
| 6.3 | Marcador no definido. Замена основной платы (задача: изменить)..... | ¡Ошибка! |
| 6.4 | Marcador no definido. Замена блока питания..... | ¡Ошибка! Marcador no |
| 6.5 | definido. Замена тензодатчика и АЦП..... | ¡Ошибка! Marcador no definido. |
| 6.6 | Замена печатающего узла | ¡Ошибка! Marcador no definido. |
| 6.7 | Замена дисплея | ¡Ошибка! Marcador no definido. |
| 6.8 | Замена клавиатуры А,В (с нарушением герметизации/ без нее)..... | ¡Ошибка! Marcador no definido. |
| | Обновить..... | ¡Ошибка! Marcador no definido. 7. |
| 7.1 | Обновление F / W | ¡Ошибка! Marcador no definido. |
| 8. | Схема и диаграммы | ¡Ошибка! Marcador no definido. |
| 8.1 | Структурная схема системы | ¡Ошибка! Marcador no definido. |
| 8.2 | Схема подключения | ¡Ошибка! Marcador no definido. Контактное |
| 8.3 | соединение ввода-вывода..... | ¡Ошибка! Marcador no definido. Основная |
| 8.4 | печатная плата..... | ¡Ошибка! Marcador no definido. Печатная |
| 8.5 | плата А / D..... | ¡Ошибка! Marcador no definido. Печатная |
| 8.6 | плата дисплея..... | ¡Ошибка! Marcador no definido. Плата |
| 8.7 | ввода-вывода..... | ¡Ошибка! Marcador no definido. Печатная |
| 8.8 | плата ввода-вывода принтера..... | ¡Ошибка! Marcador no definido. |
| 8.9 | Слот для печатной платы..... | ¡Ошибка! Маркировка не |
| | определена. 9. Виды в разрезе..... | ¡Ошибка! Marcador no definido. |
| 9.1 | Весы в сборе (В, Р-типа)..... | ¡Ошибка! Marcador no definido. |
| 9.2 | Корпус в сборе (В, Р-тип)..... | ¡Ошибка! Marcador no definido. |
| 9.3 | Платформа (В, Р-тип)..... | ¡Ошибка! Marcador no definido. |



9.4 Верхний регистр ¡Ошибка! Marcador no definido.

9.5 Индикация полюса (P-тип)..... ¡Ошибка! Marcador no definido.

9.6 Сборка принтера..... ¡Ошибка! Marcador no definido.

9.7 Сборка заголовка принтера ¡Ошибка! Marcador no definido.

9.8 Картридж..... ¡Ошибка! Marcador no definido.

Лоток в сборе (B, P-тип)..... ¡Ошибка! Marcador no definido. 9.9

10. Список деталей ¡Ошибка! Marcador no definido.

 Электронный..... ¡Ошибка! Marcador no definido.

10.1 10.2

 Механический..... ¡Ошибка! Marcador no

definido. 12. Редакция..... ¡Ошибка! Marcador no definido.

1. Правильная эксплуатация

1.1 Введение

Благодарим вас за покупку компьютерных весов для принтера CAS CL5000J price. Мы разработали это оборудование с расширенными функциями., высококачественная конструкция и удобное для пользователя программирование на основе меню. Мы уверены, что весы CAS CL5000J удовлетворят все ваши самые взыскательные потребности.

Данные о продажах легко получить с помощью многих доступных ресурсов. Также доступны: высокоскоростной принтер, 53 предустановленных клавиши (106 с помощью клавиши SHIFT или двойного щелчка) для каждого отдела и несколько режимов работы, которые позволяют управлять весами и получать доступ к ним.

Для более крупных операций CL5000J оснащен встроенной сетью, которая может подключать до 32 весов. Порты RS-232, ethernet позволяют экспортировать и импортировать программные данные для экономии времени управления.

Оперативная

работа возможна благодаря PLU, а все остальные файлы данных хранятся локально в банке памяти каждого весового устройства; скорость работы весов такая же, как у автономного устройства в сети.

CL5000J можно использовать с этикеткой. Кроме того, механизм загрузки картриджа позволяет легко заправлять рулон этикетки. Также вы можете печатать логотипы, шаблоны, сообщения об ингредиентах, рекламные строки и многое другое для промо-акций вашего магазина.

Помните, что для правильной установки и обслуживания, пожалуйста, прочтите руководство CL5000J перед использованием.

Компания

CAS Corporation предлагает широкий выбор расходных материалов, аксессуаров и дополнительных опций для выполнения любых ваших новых и растущих требований

Это программное обеспечение работает на любом компьютере, использующем CL5000J,

также поставляется с пакетом программного обеспечения SP-2. ОС Windows 95/98/2000 / XP. Вы можете создавать свои собственные форматы этикеток на экране компьютера и сохранять их на жестком диске. Благодаря этому интерфейсу precise этикетки, которые вы видите на экране, точно отображаются на принтере. Вы также можете управлять всеми программами и опциями CL5000J, такими как ценообразование, PLU программирование и т.д. Вы можете загружать данные с CL5000J или скачивать данные. Это идеальное решение для масштабной системы резервного копирования в чрезвычайных ситуациях. Все это и многие другие функции встроены в SP-2 программный пакет. Программный пакет SP-2 выводит ваш бизнес на новый уровень.

1.2 Модель и Спецификация

| Максимальная | | Серия CL5000J | | |
|--------------------------------|---|---|----------------------|---|
| тара с интервалом | 6 кг | 15 кг | 30 кг | |
| емкости модели | 1 г/2 г | 2 г/5 г | 5 г/10 г | |
| | -2.999 кг | -5.998 кг | -9.995кг | |
| Дисплей | 7-сегментный преобразователь частоты (VFD) | | | |
| | Номер тары: 4 цифры Вес: 5 цифр Цена единицы измерения: 6-значная Общая цена: 6-значная | | | |
| Диапазон нулевого прохода | 1 ~ 50% (по умолчанию 10%) | | | |
| Диапазон повторного обнуления | 1 ~ 50% (по умолчанию 2%) | | | |
| Диапазон перегрузки | Макс. напряжение. ~ Макс. Напряжение. + | | | |
| Коэффициент преобразования A/D | 255d (по умолчанию Макс. + 9d) прил. 8/сек | | | |
| Тип измерения | Тензодатчик | | | |
| Тип пластины | SUS | | | |
| Клавиша | В-Тип | Клавиша PLU: 48, функциональная клавиша: 36 | Р, Р- | Клавиша PLU: 72, функциональная клавиша: 36 |
| Speed Key | | Клавиша PLU: 96 | Тип | Клавиша PLU: 144 |
| Таблица данных | Клавиша | | 1~999999 | 6000 |
| | PLU Ингредиент 400 л | | 1~100 | 100 |
| | определяемый пользователем Формат штрих-кода | | 1~20 | 20 |
| | Подразделение | | 1~99 | 99 |
| | Формат этикетки | | 1~500 | 500 |
| | группы | | 1~99 По умолчанию: | 99 |
| | происхождения | | 30, пользователю: 10 | 40 |
| | Растровое изображение | | 1~5 | 5 |
| | Символ количества | | 1~8 | 8 |
| | Тарный стол | | 1~99 | 99 |
| Сообщить | Шкала, PLU, Разное. PLU, Группа, Отдел, | | | |
| Разрешение печати | Почасово 202 dpi | | | |
| Размер этикетки | Ширина: 40 мм ~ 60 мм, Длина: 30 мм ~ 80 мм | | | |
| Тип штрих-кода | EAN13, I2OF5, CODE128C , | | | |
| Шрифт | Предлагаем различные форматы этикеток, например, небольшие, Средний, крупный размер и формат этикетки также предлагает различные типы шрифтов, такие как курсив, жирный шрифт, подчеркивание, сквозная линия, двойная сквозная линия, реверс, тень, контур и т.д. | | | |
| Тип принтера | Прямая термопечать | | | |
| Размеры | В-тип 408 x 432 x 173 мм | | | |
| | Р-тип 408 x 493 x 542 мм | Лоток: 380 x 244 мм | | |
| | В-тип 408 x 493 x 607 мм | | | |

1.3 Условия окружающей среды и безопасность

1) Пожалуйста, избегайте следующих неблагоприятных условий эксплуатации

Температуры ниже или выше:

-10 ° C ~ 40 ° C (14 ° F ~ 104 ° F)

Сильная вибрация , ветер

или вентиляторы, работающие при

прямом контакте с платформой

для взвешивания. Прямые солнечные

лучи Высокая влажность

Незаземленная электрическая розетка

Неустойчивая или непрочная поверхность

Общая электрическая розетка

Пыль или грязь

Плохая вентиляция

2) Защита окружающей среды

Весы должны устанавливаться в сухом помещении, не содержащем жидкости. При установке весов в помещении с высокой влажностью или во влажном состоянии следите за тем, чтобы они не попадали непосредственно на поверхность весов.

3) Личная безопасность

Очень важно помнить о личной безопасности при обслуживании или эксплуатации этого оборудования.

Мы постарались разместить предупреждающие надписи и другие индикаторы в том фактическом месте

на оборудовании, где наиболее вероятно возникновение опасности. Предупреждения и

предостережения, необходимые для безопасной эксплуатации весов, содержатся в данном руководстве. Пожалуйста, не

забудьте внимательно прочитать ВСЕ предупреждения и предостережения перед использованием весов.

4) Соблюдайте следующие меры предосторожности

Выключайте весы и отключайте их от сети при замене рулона этикеток или при

работе в отсеке для принтера.

Розетка, к которой подключены весы, должна быть надлежащим образом заземлена. При

подсоединении или отсоединении ЛЮБЫХ кабелей от весов обязательно держите кабели за

концевой разъем. Несоблюдение этого требования может привести к короткому замыканию.

Следите за тем, чтобы в рабочей зоне не было статического электричества.

Используемая розетка должна иметь соответствующее номинальное напряжение.

1.4 Выравнивание и расположение нижнего колонтитула

1) Расположение

Эти весы должны располагаться на ровной и устойчивой поверхности. Пожалуйста, держите весы подальше от прямого пути вращения вентиляторов, систем вентиляции или сильных сквозняков, поскольку эти колебания воздуха могут улавливаться очень чувствительной платформой весов и могут привести к неправильным показаниям веса .

1.1) Общий нижний колонтитул

Заводская настройка (расположение нижнего колонтитула показано на рисунке ниже)

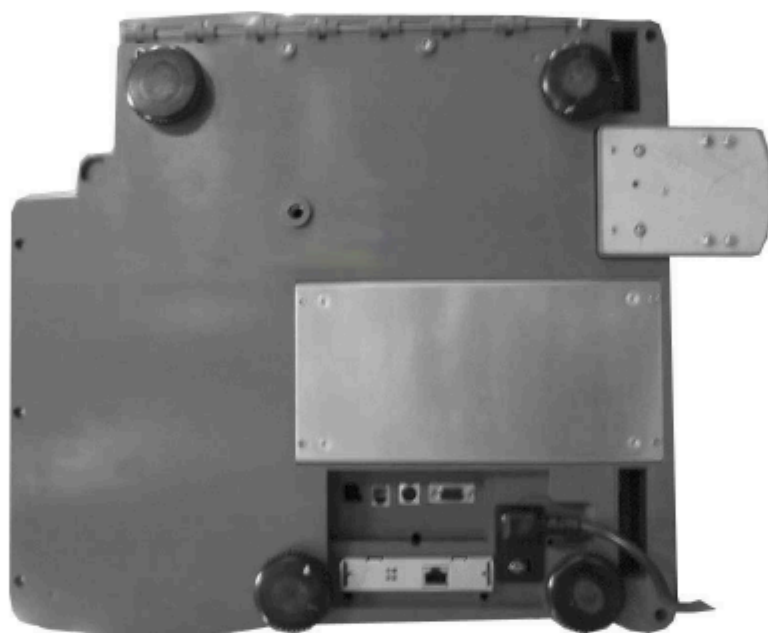

1.2) Нижний колонтитул в коротком корпусе

Откройте нижний колонтитул и вставьте в центральное отверстие для сужения.



2) Выравнивание

Если шкала выровнена неправильно, пожалуйста, отрегулируйте 4 регулируемые ножки в нижней части шкалы. Поверните ножки по часовой стрелке или против часовой стрелки так, чтобы пузырек нивелира располагался по центру внутри указанного круга. Поворот регулируемых ножек против часовой стрелки (если смотреть сверху шкалы) приведет к опусканию этой части шкалы. Поворот регулируемых ножек по часовой стрелке (если смотреть сверху шкалы) поднимет эту часть шкалы. (См. рис.)

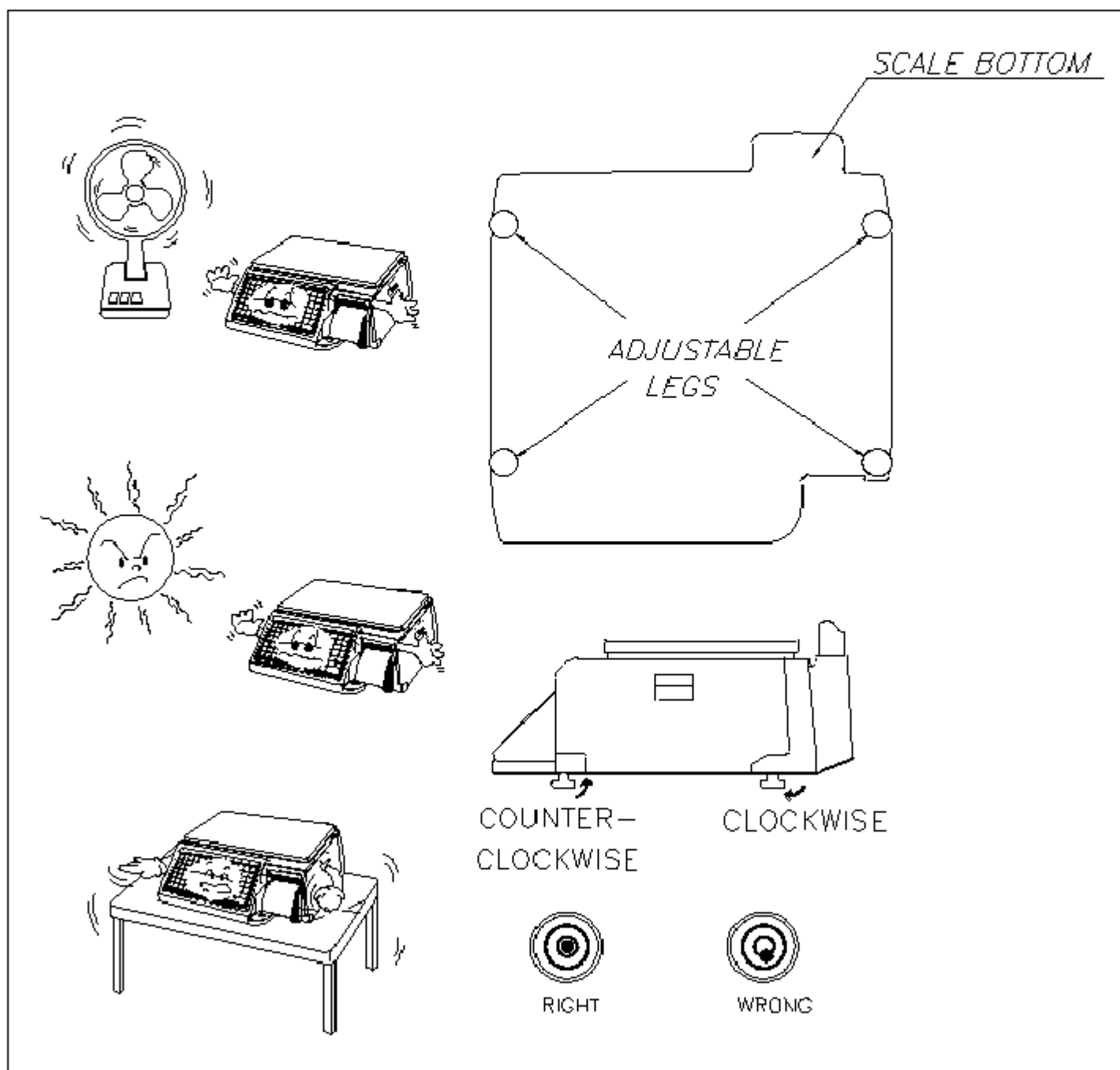

1.5 Электрическая розетка и требования к ней

Источник питания: переменный ток 100 ~ 240 В,
50/60 Гц, 1,5 А Потребляемая мощность: не более 90 Вт

Розетка CL5000J находится в нижней части шкалы.

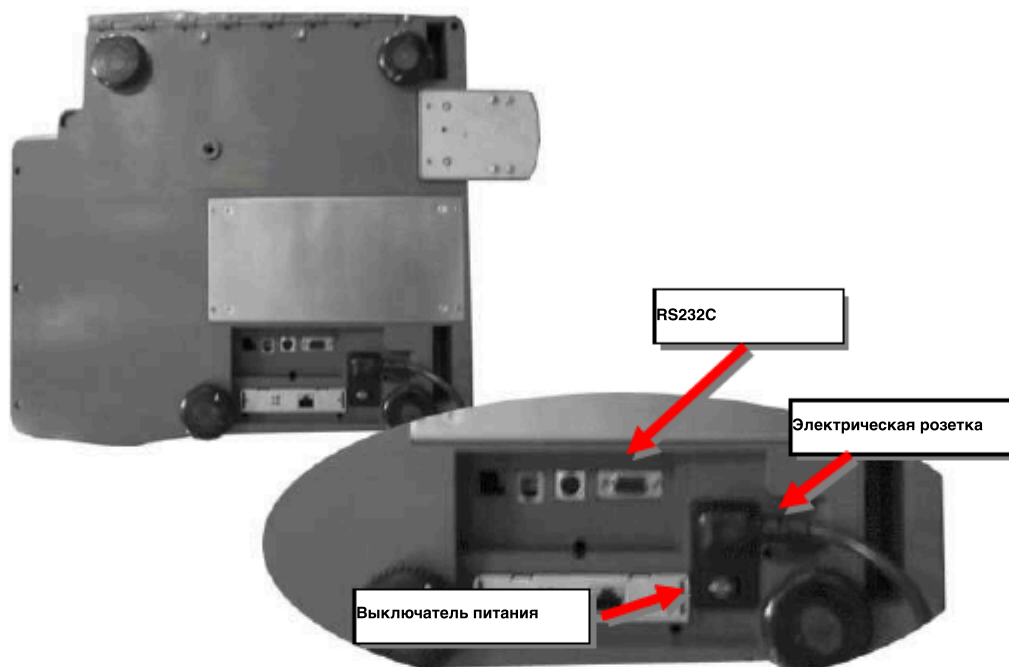

1) CL5000J предназначен для использования практически в любой точке мира! Как и многие приборы

сегодня CL5000J спроектирован с автоматически переключаемым источником питания.

Это позволяет

работать при подключении к источнику переменного тока от 100 В до 240 В при 50/60 Гц с допуском 5%.

Примечание: пожалуйста, убедитесь, что линии электропередач, используемых для Весов cl5000j предназначены линиями с

Без высокого шума устройства (например, компрессоров, двигателей и др.),
работающих на нем. Также убедитесь, что проводка к электрической розетке
подключена правильно. Если вы не уверены в состоянии электрических
линий вашей работы, пожалуйста, обратитесь к сертифицированному электрику.

2) Убедившись в безопасности электрической линии, подключайте весы только к

3-контактной розетке. Третий штырь - это защитное заземление, и электрик должен правильно подключить
его, если это неправильно или если вы не уверены. Несоблюдение этого требования МОЖЕТ привести к поражению
электрическим током в результате использования этих или любых электронных весов.

3) Не используйте переходники с 3 на 2 контакта и не отсоединяйте третий контакт от шнура питания CLP

. Третий контакт необходим и должен быть правильно подключен.

4) Если у вас возникнут какие-либо проблемы или вопросы по этому поводу, обязательно свяжитесь с CAS

Сервисный отдел.



2. Классификация

2.1 Обзор шкалы

CL5000J имеет 2 различных стандартных типа, тип полюса (R, P).

- Стандартный тип

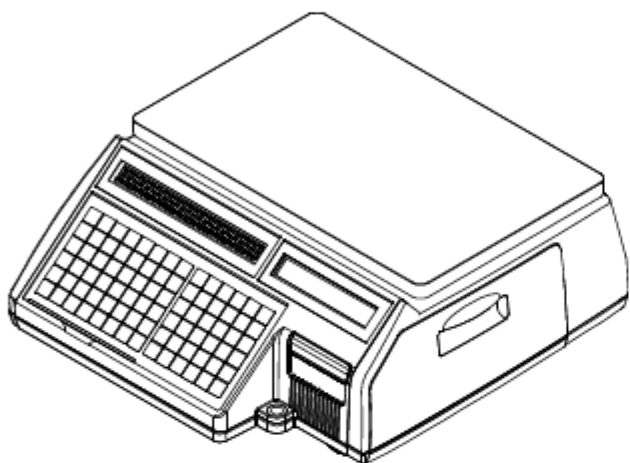

- Тип полюса P

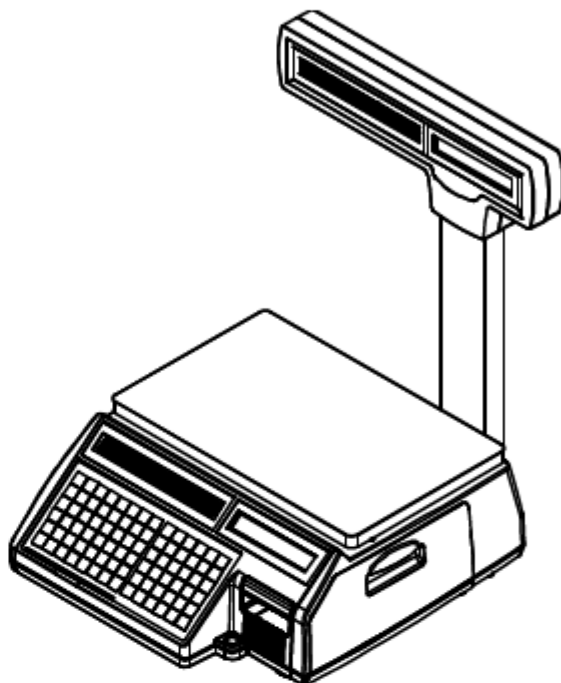

- Тип полюса R

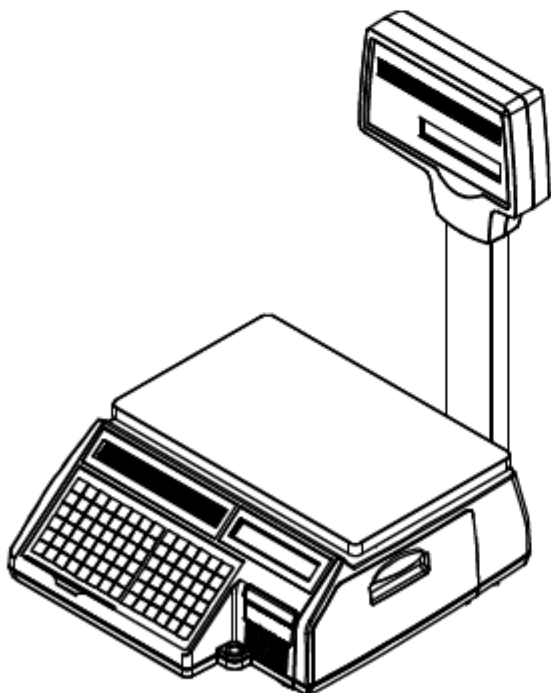

2.2 Дисплей и индикаторы

На CL5000J есть VFD-дисплей. VFD-дисплей показывает программируемую тару, вес, цену за единицу, общую цену. Нижняя панель включает в себя stable, net, zero, auto, save, prepack, D / C, shift, передачу данных.

■ Дисплей: 4/5/6/6

ЧТО НУЖНО СДЕЛАТЬ: Вставить картинку

■ Индикаторы

| СИМВОЛЫ | Описание |
|--------------------------|---|
| ST (▼) | Индикатор стабильного веса |
| НЕТТО (▼) | Индикатор веса нетто |
| ► 0◄ | Индикатор нулевого веса |
| АВТОМАТИЧЕСКИЙ | Индикатор режима печати |
| Сохранить | Индикатор состояния автоматической очистки |
| ПРЕДВАРИТЕЛЬНАЯ УПАКОВКА | Индикатор состояния автоматической очистки |
| DC (▼) | Индикатор состояния скидки) |
| SHIFT (▼) | Индикатор состояния переключения скоростей) |
| TR | Индикатор состояния передачи данных |

2.3 Принтер

- Механизм печати типа картриджа
- Высококачественный принтер RОНМ
напор (50 км / 5x10 импульсов)⁷
- Увеличено усилие вращения на
использование 2 независимых
двигателей • Большое отделение для рулона бумаги
диаметром 120 мм
- Высокая скорость
вращения - 75 мм / сек. • 5 диапазонов
интенсивности для рулона бумаги
регулировка качества
- Поддерживает бумагу
 - Этикетки,
 - Этикетки с непрерывной полосой,
 - Бумага без подкладки



2.4 СВЯЗЬ

■ Стандарт

- ① RS232
- ② Ethernet

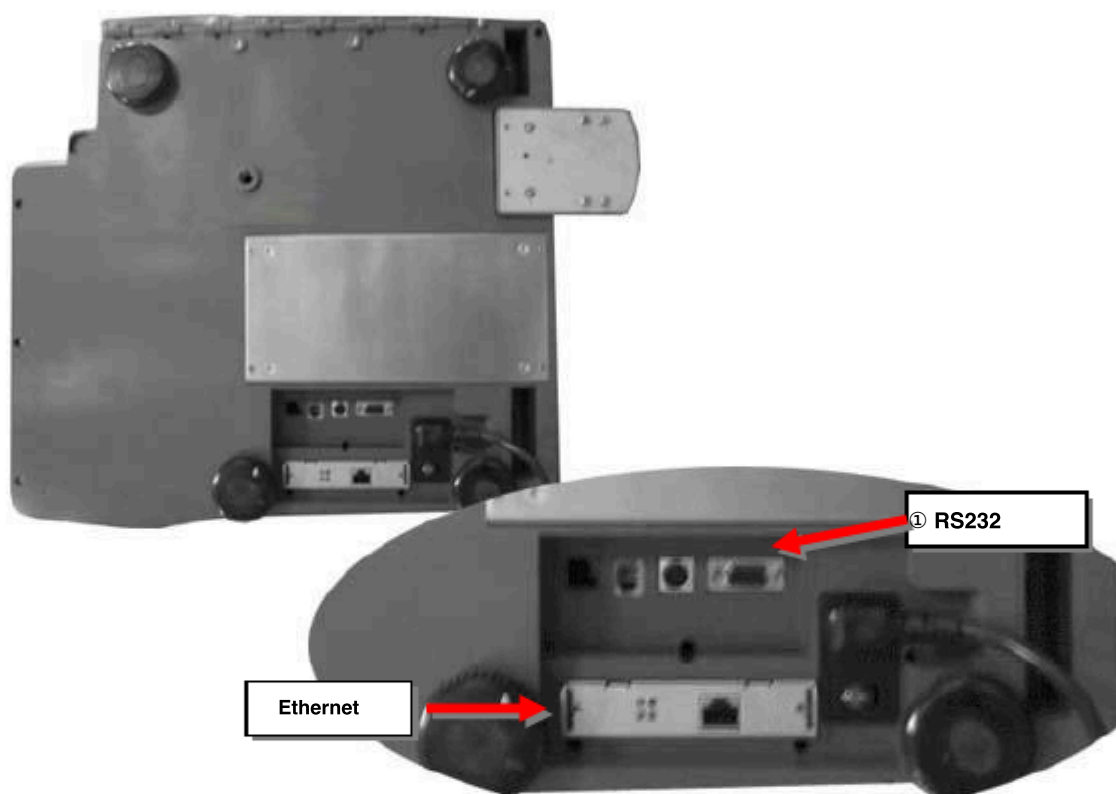

2.5 Клавиатура

Клавиатура похожа на приведенное ниже изображение (в зависимости от контура расположение клавиш может изменяться)

■ Клавиатура стандартного типа

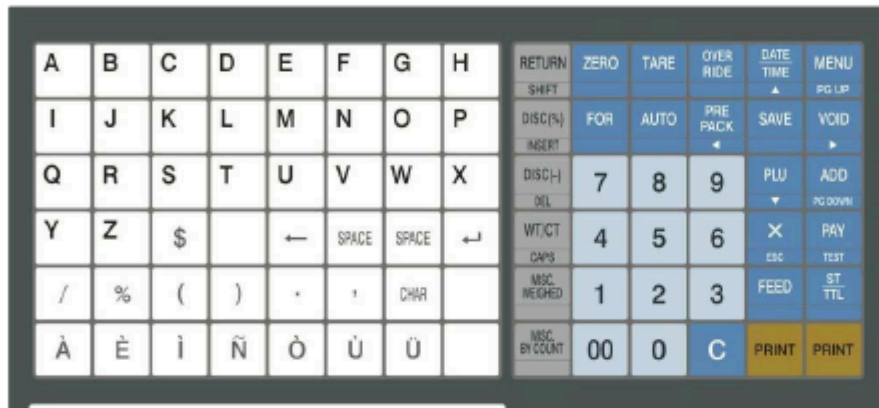

■ Клавиатура шестового типа

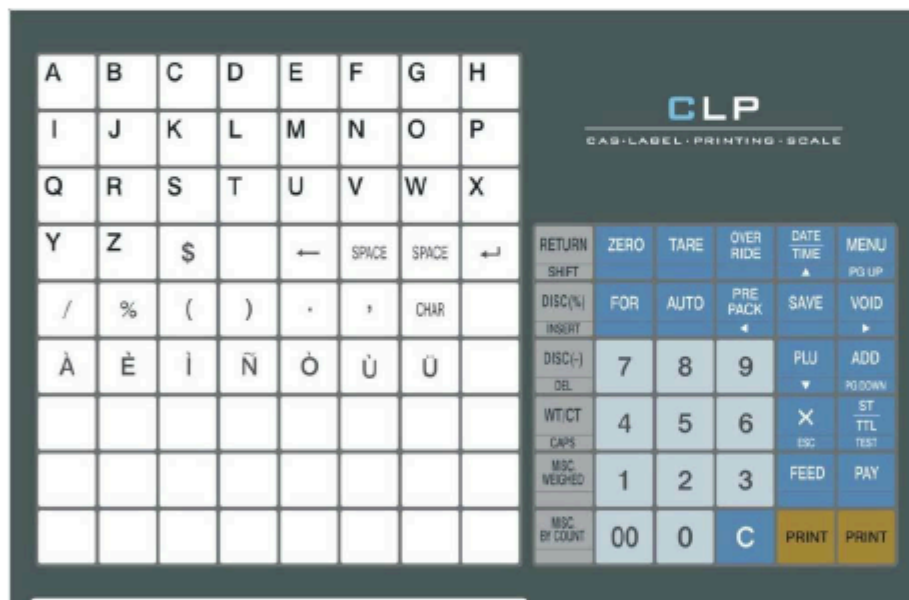

3. Начало работы

3.1 Способ герметизации

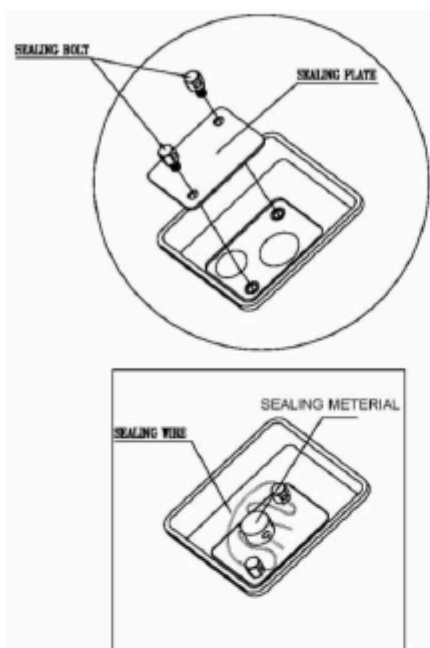

3.2 Установка рулона этикетки

■ Технические характеристики этикетки

Наружный диаметр рулона: 100 мм
Внутренний диаметр рулона: 40 мм
Ширина рулона для получения: 40, 50, 60 мм
Ширина рулона этикетки: 60 мм (МАКС.)

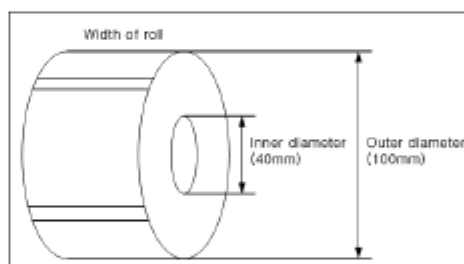

■ Область печати

Ширина этикетки: 60 мм (макс.)
Длина этикетки : 80 мм (МАКС.)

Чтобы установить рулон этикеток в ЛЮБОЕ время, вы должны следовать инструкциям в этом разделе:

1) Нажмите клавишу включения / выключения и убедитесь, что дисплей полностью выключен. Откройте боковую панель принтера-

панель доступа. (См. рис.1)

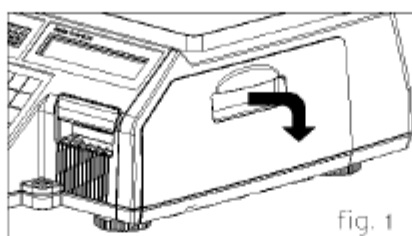

2) Поднимите рычаг ТРН, как показано на рис. 2. .

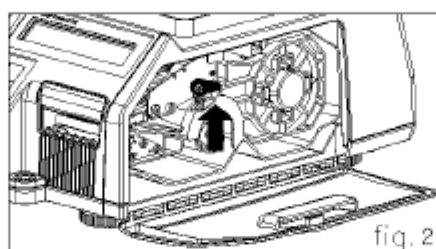

3) Извлеките картридж, как показано на рис. 3.

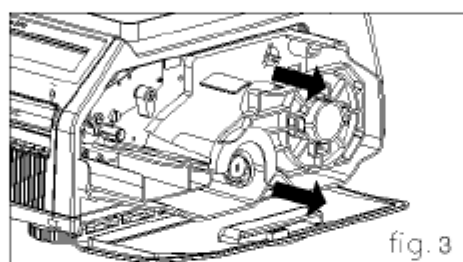

4) Снимите узел приемной катушки и направляющую для бумаги с картриджа, как показано на рис. 4.

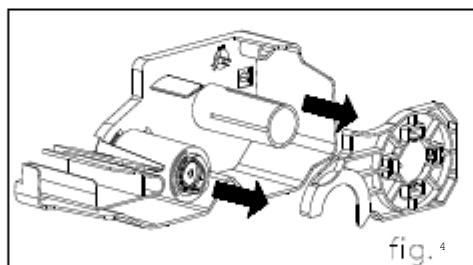

5) Поместите метку на шкалу, как показано на рис. 5

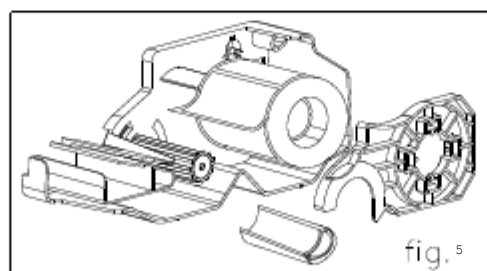

6) Нажмите клавишу ПОДАЧИ.

ПРИМЕЧАНИЕ: Для автоматической калибровки этикетки нажмите клавишу подачи два или три раза * Если положение этикетки неправильное, необходимо проверить следующее:

- а. Размер этикетки (меню настройки этикетки) б.
- Регулировка подачи (меню настройки подачи) с.
- Калибровка датчика (меню калибровки датчика)



3.3 Включение питания

Когда вы включите масштабирование, на дисплее будет отображаться значение ниже нуля.

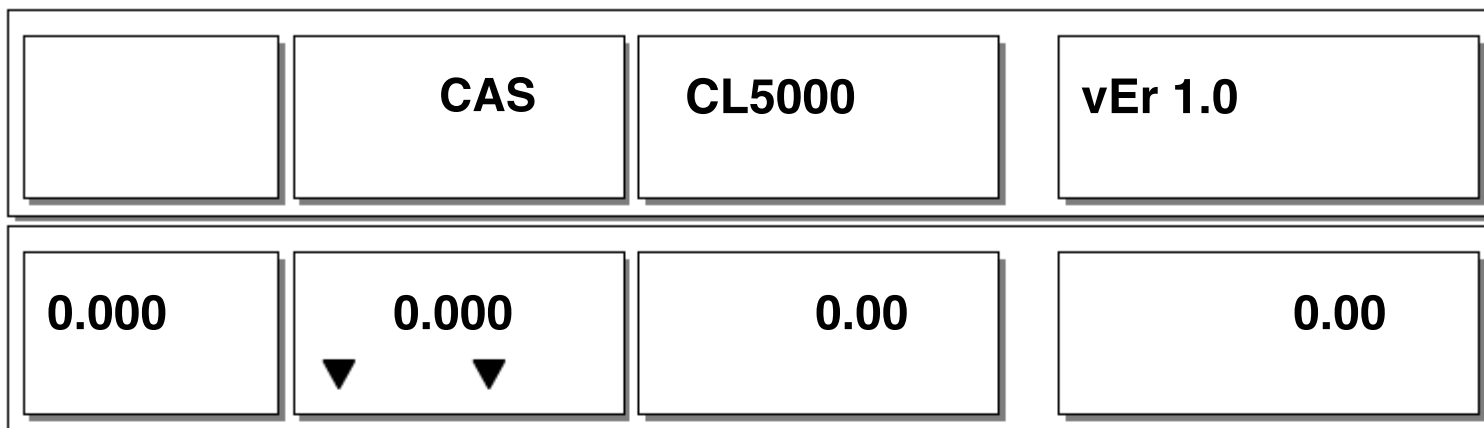

3.4 Меню программы и Дерево

3.4.1 Как получить доступ к программному РЕЖИМУ

Вы можете увидеть экран меню программы, нажав клавишу MENU.

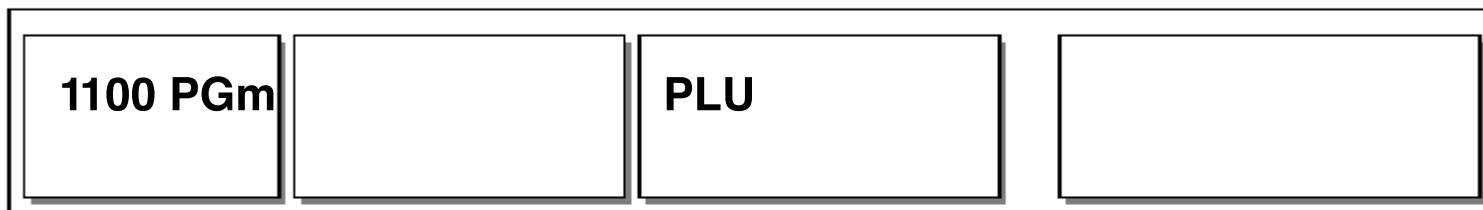

Вы можете использовать обе клавиши: ДАТА-ВРЕМЯ / ▲ и PLU / ▼ для перемещения в другое

меню. Выбрав подходящее меню, нажмите клавишу печати для выполнения программы.

ПРИМЕЧАНИЕ: Обратитесь к доступным функциональным клавишам программы и меню

| | |
|--|--|
| калибровки. Меню программы и калибровки, Описание функциональной клавиши | |
| ДАТА-ВРЕМЯ / ▲, PLU / ▼ Выбор другого меню | |
| ПЕЧАТЬ Выполняет команду или выбирает подменю | |
| X / ESC Выходит из меню | |

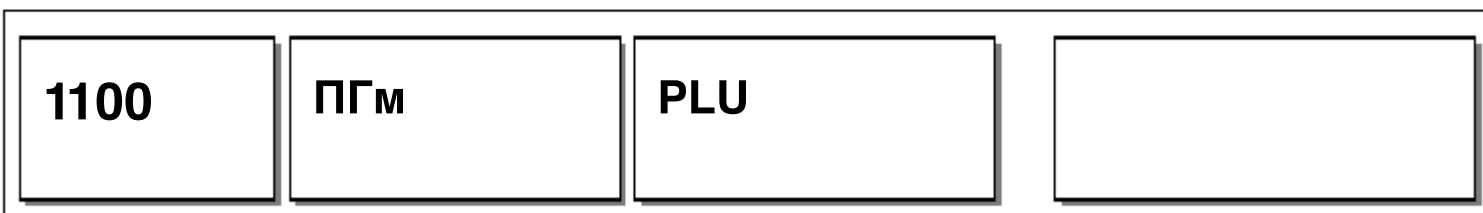

Цифра 1100 обозначает код меню. Вы должны нажать клавишу печати в предыдущем меню, чтобы

увидеть экран подменю как показано ниже.

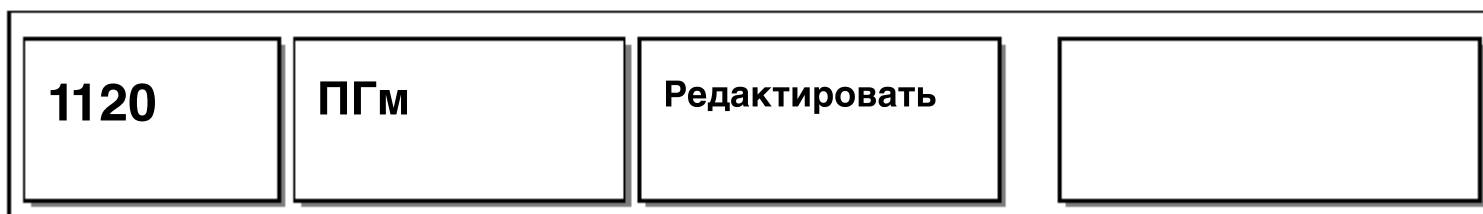

Вся программа и дерево меню калибровки описаны на следующих страницах.

Обратитесь к каждому коду программы и дереву меню калибровки на следующих страницах.

3.4.2 Дерево Меню программы

| код | Меню | код | Подменю | код | Подменю |
|------|--------------------------|-----------|---------------------------|-----------|--------------------------|
| 1100 | PLU | 1120 1144 | Создать/ | | |
| | | 1150 | Редактировать | | |
| | | 1160 | Развернуть | | |
| | | 1240 | СПИСОК товаров, | | |
| 1200 | Таблица PLU1 | 1250 | Сообщение о | | |
| | | 1260 | продаже, Код | | |
| | | 1270 | происхождения, | | |
| | | 1280 | Штрих-код тары, | | |
| 1300 | PLU Table2 | 1310 | единицы | | |
| 1400 | Сохранить таблицу данных | 1410 | хранения, Формат | | |
| 1500 | Глобальная настройка | 1510 | этикетки, | | |
| | | 1520 | Штрих-код | | |
| 1600 | Сообщить | 1610 | Печать отчета | 1611 | Шкала |
| | | | | 1612 1613 | PLU Разное. |
| | | | | 1614 | Группа |
| | | | | 1615 | PLU |
| | | | | 1616 | Отдел |
| | | 1650 | Очистить все | | |
| 1700 | Печать | 1710 | Элемент печати этикетки | | |
| | | 1730 | Настройка H / W | 1732 | Размер этикетки |
| | | | | 1733 | Калибровка датчика |
| | | | | 1734 | Датчик отслаивания |
| | | | | 1735 | Интенсивность печати |
| | | | | 1736 | Регулировка длины подачи |
| | | | | 1737 | Препринт этикетки |
| | | 1738 | Инициализация принтера | | |
| 1800 | Конфигурация шкалы | 1830 | Номер ключа быстрого | | |
| | | 1840 | доступа в универмаге | | |
| | | 1852 | Дата / Время Смены пароля | | |
| | | 1860 | Тест | 1861 | Дисплей |
| | | | | 1862 | A/D |
| | | | | 1863 | Клавиатура |
| | | | | 1864 | Шахматный принтер |
| | | | | 1865 | Датчик принтера |
| | | 1870 | Параметр масштаба | | |
| | | 1890 | Ясная память | 1861 | PLU Таблица |
| 1862 | 1 | | | | |
| 1863 | Таблица | | | | |
| 1864 | 2 Все | | | | |

| | | | | | |
|--|--|--|--|--|--|
| | | | | | |
|--|--|--|--|--|--|

| | | | | | |
|------|--------------------------|------|------|------|---------------------------------|
| 1900 | Информационные материалы | 1910 | Сети | 1912 | Настройка |
| | | | | 1913 | DHCP IP |
| | | | | 1915 | Скорость передачи данных RS232C |

3.4.3 Дерево меню калибровки

| код | Меню | код | Подменю | код | Подменю |
|------|---------------------------|-----------|--|-----------|------------------------|
| 8100 | Калибровка | 8110 | Калибровка диапазона | | |
| | | 8120.8130 | Точная регулировка диапазона / нуля Емкости и единиц | | |
| | | 8140 | измерения Настройка силы тяжести | | |
| | | 8160 | Калибровка гистерезиса | | |
| | | 8180 | A / D Установить | 8183 | A / D Инициализировать |
| | | | | 8187 | A / D F / W Обновить |
| 8200 | Системные параметры | 8210 | Система Очищена | 8211 | Очистить PLU |
| | | | | 8212.8213 | Очистить Table1 |
| | | | | | Очистить Table2 |
| | | | | 8214 | Очистить все |
| | | 8220 | Установите тип шкалы | | |
| 8300 | Оборудование для принтера | 8320 | Размер этикетки (высота), | | |
| | | 8330 | Калибровку датчика | | |
| | | 8340 | отслаивания, | | |
| | | 8350 | Интенсивность печати, Отрегулируйте | | |
| | | 8360 | длину подачи, | | |
| | | 8370 | Предпечатную подготовку | | |
| | | 8380 | этикетки, Инициализацию | | |
| 8500 | Самопроверка | 8510 | принтера, Тест дисплея, | | |
| | | 8520 | A / D-тест, Тест | | |
| | | 8530 | клавиатуры, Тест принтера | | |
| | | 8540 | (в шахматном порядке), | | |
| | | 8550 | Датчик принтера | | |
| | | 8600 | | | |
| 8600 | Настройка параметров | | [Режим настройки параметров] | | |

4. Режим калибровки

4.1 Калибровка

Выполните калибровку веса и настройки, связанные с A / D (Доступ только к авторизованному тестеру CAS)

Откройте лоток и снимите калибровочную пломбу.

(ОСТОРОЖНО: сначала поднимите лоток с правой стороны и разблокируйте левую сторону)

Для доступа к режиму калибровки:

Вставьте джойстик в переключатель CAL. Включите питание, нажимая кнопку CAL.

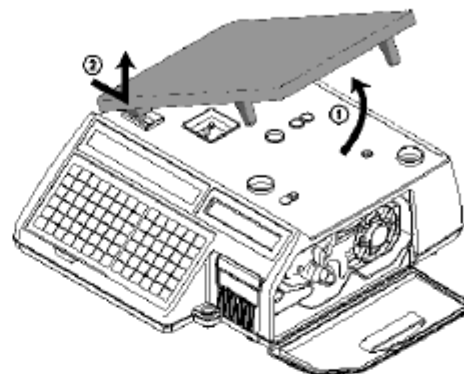

ПРИМЕЧАНИЕ: Для подвесного типа: Потяните вперед нижнюю ручку, чтобы открыть. Обратитесь к каждому коду программы и дереву меню калибровки.

Первая страница режима калибровки

8100 КАЛ

Калибровка

| |
|--|
| |
|--|

4.1.1 Калибровка диапазона (код меню 8110)

(Меню калибровки -> Калибровка -> Калибровка диапазона)

*Требуется набор сертифицированных гирь. (Для достижения наилучшего результата подготовьте гири весом 15 кг / 6 кг (максимум))

① Выберите "Калибровка диапазона"

| | | |
|-------------|----------|--|
| 8110 Калибр | Диапазон | |
|-------------|----------|--|

Нажмите "ПЕЧАТЬ"

| | | |
|---------------|-----------|--|
| 8110 Диапазон | Выгрузите | |
|---------------|-----------|--|

② Очистите лоток и нажмите "ПЕЧАТЬ"

| | | |
|---------------|-------------|-------|
| 8110 диапазон | Подождите 4 | 10329 |
|---------------|-------------|-------|

Во время калибровки на нулевом дисплее отображается "Wait4" ~ "Wait0", и следуйте следующему сообщению для калибровки диапазона .

| | | |
|--|-------------------------|--|
| | Загрузите 8110 пролетов | |
|--|-------------------------|--|

③ Установите максимальный вес. Емкости, затем нажмите "ПЕЧАТЬ"

* В меню 8130 устанавливается максимальная емкость для калибровки.

| | | |
|---------------|-----------|-------|
| Интервал 8110 | Ожидание4 | 78048 |
|---------------|-----------|-------|

На дисплее отображается "Wait4" ~ "Wait0", затем следующее сообщение

| | | |
|---------------|------|--|
| Диапазон 8110 | ПЯДЬ | |
|---------------|------|--|



4.1.2 Точная настройка диапазона / нуля (код меню 8120)

(Меню калибровки -> Калибровка -> Точная настройка диапазона / нуля)

Этот режим предназначен для точной настройки шкалы после калибровки диапазона. Пожалуйста, установите максимальный вес на лоток и отрегулируйте результаты A / D на 60000, используя клавишу курсора "◀▶" и цифровую клавишу.

① Выберите меню "Точная регулировка диапазона / нуля", на лотке нет веса



Если внутреннее значение не установлено равным нулю, нажмите клавишу "НОЛЬ"..

② Установите максимальное значение. Вес емкости на лотке



И этот экран - всего лишь образец данных для тестирования. Возможно, эти примерные данные не совпадают с данными, которые будут у вас с вашими весами.

- Внутреннее значение 60012 должно измениться на 60000
Пресса  X 12 раз для уменьшения внутренней ценности.

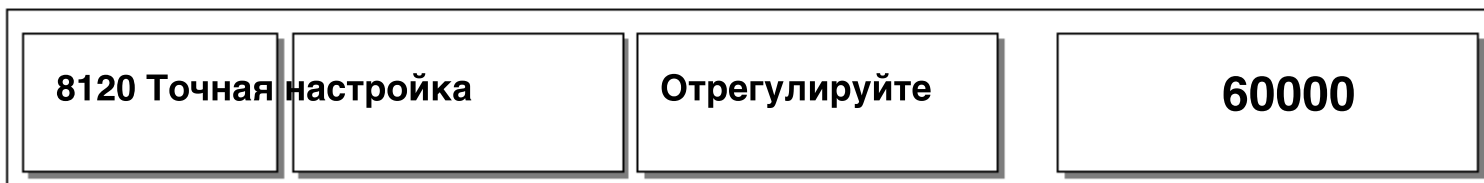

4.1.3 Емкость и единицы измерения (код меню 8130)

(Меню калибровки -> Калибровка -> Емкость и единицы измерения)

Установите единицу взвешивания весов, вместимость, интервал, единицу измерения в калориях.

Внимание!: Калибровка диапазона должна выполняться после настройки "Мощность и единицы измерения".

Не изменяйте настройку после Калибровки диапазона.

| Нет | Грузоподъемность | Средний вес в гистерезисе, |
|--------------------|------------------|----------------------------|
| 0 | 6 кг, двойная | кал. 2 кг, |
| 1(по | 15 кг, двойная | 5 кг, |
| умолчанию) 2 3 4 5 | 30 кг, двойная | 10 кг, |
| 6 | 60 кг, двойная | 20 кг, |
| | 150 кг, двойная | 50 кг, |
| | 300 кг, двойная | 100 кг, |
| 7 | 600 кг, двойная | 200 кг, |
| | | 500 кг, |
| 8 | 1500 кг, двойной | 1000 кг, |
| | 3000 кг, двойной | 2000 кг, |
| 9 | 6000 кг, двойной | |

Калибр 8130

САРА

1

Гравитационная постоянная (код меню

8140) 4.1.4 (Меню калибровки -> 1. Калибровка -> 4. Гравитационная постоянная)

Весы CL-5000Jr позволяют выполнять калибровку в любой стране. Вы можете настроить в соответствии со стандартом страны данные о гравитационной постоянной. В случае полной повторной калибровки сначала установите заводское значение силы тяжести, а затем местный код силы тяжести. (Для калибровки диапазона местное значение силы тяжести автоматически совпадает с заводским значением силы тяжести)

Сначала введите значение силы тяжести в зоне калибровки (заводской)

| | | | |
|------------|--|-------|--------|
| 8140 Grvty | | G-CAL | 9.7994 |
|------------|--|-------|--------|

Во-вторых, введите значение силы тяжести в поле "Использование области" (местное)

| | | | |
|-----------|--|-----------------|--------|
| 8140 грн. | | G-ИСПОЛЬЗОВАНИЕ | 9.7799 |
|-----------|--|-----------------|--------|

Используйте следующую таблицу, чтобы определить подходящую G-константу для вашей области.

| Страна | Город | G-Постоянная | Страна | Город | G-Постоянная |
|----------------------|--------------|--------------|-------------------|---------------|--------------|
| Аргентина | Buenos Aires | 9.7979 | Мексика | Мехико - Сити | 9.7799 |
| Австралия | Сидней | 9.7979 | Марокко | Рабат | 9.7964 |
| Австрия | Вена | 9.8099 | Нидерланды | Амстердам | 9.8129 |
| Бельгия | Брюссель | 9.8114 | Новая Зеландия | Веллингтон | 9.8039 |
| Белиз | Манама | 9.7904 | Норвегия | Осло | 9.8189 |
| Боливия | La Paz | 9.7844 | Панама | Панама - Сити | 9.7814 |
| Бразилия | Бразилия | 9.7889 | Перу | Лима | 9.7829 |
| Канада | Монреаль | 9.8069 | Филиппины | Манила | 9.7844 |
| | Оттава | 9.8069 | Польша | Мошенник | 9.8159 |
| | Торонто | 9.8054 | Португалия | Лиссабон | 9.8009 |
| | Ванкувер | 9.8099 | Румыния | Бухарест | 9.8054 |
| Проверить Республику | Прага | 9.8114 | Саудовская Аравия | Рияд | 9.7904 |
| Чили | Сантьяго | 9.7979 | Шотландия | Стокгольм | 9.8189 |
| Китай | Гонконг | 9.8099 | Сингапур | Сингапур | 9.7814 |
| Colombia | Богота | 9.7799 | Южная Африка | Йоханнесбург | 9.7919 |
| Коста-Рика | Сан - Хосе | 9.7829 | Испания | Мадрид | 9.8024 |
| Кипарис | Никосия | 9.7979 | Швейцария | Верн | 9.8084 |
| Дания | Копенгаген | 9.8159 | Тайвань | Тайбэй | 9.7904 |

| | | | | | |
|----------------|-------------|--------|---------|-----------------|---------|
| Эквадор | Кито | 9.7724 | Тунис | Тунис | 9.7799 |
| Финляндия | Хельсинки | 9.8189 | Терли | Анкара | 9.8024 |
| Германия | Дюссельдорф | 9.8129 | Уругвай | Монтевидео | 9.7964 |
| Великобритания | Лондон | 9.8144 | США | Якорная Стоянка | 9.8189 |
| Греция | Афины | 9.8009 | | Атланта | 9.7964 |
| Гватемала | Гватемала | 9.7844 | | Бостон | 9.8039 |
| Венгрия | Будапешт | 9.8069 | | Чикаго | 9.8024 |
| Индонезия | Джакарта | 9.7814 | | Даллас | 9.7949 |
| Ирак | Багдад | 9.7964 | | Детройт | 9.8039 |
| Япония | Мисима | 9.7979 | | Лос - Анджелес | 9.7979 |
| Корея | Сеул | 9.7994 | | НЬЮ-ЙОРК | 9.8024 |
| Кувейт | Кувейт | 9.7919 | | Филадельфия | 9.8024 |
| Ливан | Бейрут | 9.7964 | | Сан - Франциско | 9.7994 |
| Mauritius | Порт - Луи | 9.7859 | | Venezuela | Каракас |

ПРИМЕЧАНИЕ: Постоянная G - это ускорение свободного падения в метрах в секунду за секунду.

| |
|--|
| |
|--|

4.1.5 Калибровка гистерезиса (код меню 8160)

(Меню калибровки -> Калибровка ->

Гистерезисная калибровка)

Вы можете повторно настроить уровень веса в среднем диапазоне для точной калибровки.

| | | | |
|--------------------|--|-------------------|--|
| 8160 калибр | | Гистерезис | |
|--------------------|--|-------------------|--|

Калибровка по гистерезису, например, для 15 кг, среднее

значение равно 5 кг ① Нажмите "печать".

| | | | |
|------------------|--|------------------|--------------|
| 8160 НуСт | | Выгрузить | 10329 |
|------------------|--|------------------|--------------|

② Очистите лоток и нажмите "ПЕЧАТЬ", затем отобразится "Wait4" ~ "Wait0".

| | | | |
|-------------------|--|----------------|--------------|
| 8160 ИсТм. | | Средний | 40329 |
|-------------------|--|----------------|--------------|

③ Положите средний груз (5 кг) на лоток и нажмите "ПЕЧАТЬ", затем отобразится "Wait4" ~ "Wait0".

| | | | |
|-------------------|--|------------------|--------------|
| 8160 истм. | | Загрузить | 70329 |
|-------------------|--|------------------|--------------|

④ Положите 15 кг на лоток и нажмите "ПЕЧАТЬ", затем отобразится "Wait4" ~ "Wait0".

| | | | |
|-------------------|--|----------------|--------------|
| 8160 ИсТм. | | Средний | 40329 |
|-------------------|--|----------------|--------------|

⑤ Положите прозрачную массу среднего размера (5 кг) на лоток и нажмите "ПЕЧАТЬ", затем отобразится "Wait4" ~ "Wait0".

| | | | |
|--------------------|--|--------------------|--|
| 8160 калибр | | Гистограмма | |
|--------------------|--|--------------------|--|

Настройка A / D (код меню

8180) 4.1.6 (Меню калибровки -> Калибровка -> Настройка A / D)

4.1.6.1 Инициализация A / D (код меню 8183)

(Меню калибровки -> Калибровка -> Настройка A / D -> Инициализация A / D)

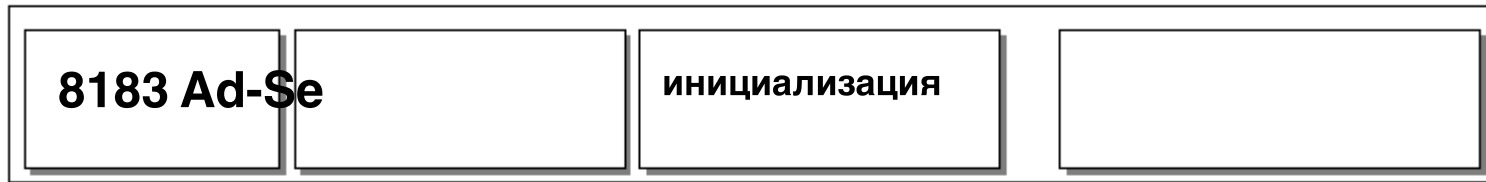

Подождите некоторое время после нажатия кнопки "ПЕЧАТЬ", пока на дисплее не появится следующее сообщение



ВНИМАНИЕ: Необходимо записать значения настроек перед запуском тепы. При этом будет установлена первая настройка масштаба по умолчанию

Обновление прошивки 4.1.6.2 A / D (код меню 8187)

(Меню калибровки -> Калибровка -> Настройка A / D -> Обновление)



В этом режиме вы можете изменить встроенное ПО A / D на своем ПК.

Системные параметры 4.2

(МЕНЮ калибровки -> Системные параметры)

4.2.1 Очистка системы

(МЕНЮ калибровки -> Параметры системы -> Очистка системы)

| | | | |
|------------|--|----------|--|
| 8210 SyStE | | ОЧИСТИТЬ | |
|------------|--|----------|--|

Вы можете очистить память в зависимости от приведенных ниже опций.

4.2.1.1 Очистить PLU (код меню 8211)

(Меню калибровки -> Параметры системы -> Очистка системы -> Очистить PLU)

Очистите все данные PLU.

| | | | |
|-----------|--|-----|--|
| 8211 Ясно | | PLU | |
|-----------|--|-----|--|

4.2.1.2

Очистить таблицу (код меню 8212)

(МЕНЮ калибровки -> Системные параметры -> Очистка системы ->

Очистить таблицу1) Очистить все данные Table1.

| | | | |
|--|--|----------|--|
| | | ОЧИСТИТЬ | |
|--|--|----------|--|

TABLE1 8212 4.2.1.2 Очистить таблицу (код меню 8213)

(Меню калибровки -> Системные параметры -> Очистка системы -> Очистить таблицу2)

Очистить все данные таблицы2.

| | | | |
|---------------|--|----------|--|
| 8213 ОЧИСТИТЬ | | Таблица2 | |
|---------------|--|----------|--|

4.2.1.3 Очистить все (код меню 8214)

(Меню калибровки -> Параметры системы -> Очистка системы -> Очистить все)

| |
|--|
| |
|--|

| | | | |
|------------------|--|------------|--|
| 8214 Ясно | | ВСЕ | |
|------------------|--|------------|--|

Инициализируются символы PLU, Table1,

Table2 и данные магазина и клавиша ускорения

4.2.2 Настройка типа шкалы

(Меню калибровки -> Параметры системы -> Настройка типа шкалы)

| | | | |
|---------------------|--|------------|----------|
| 8220 Система | | Тип | 1 |
|---------------------|--|------------|----------|

Этот режим был установлен производителем. Смотрите следующую таблицу и

устанавливайте значения по порядку. 1 -Тип скамейки, тип 2 Полюсов, 3 Подвесных, 4 самообслуживания - -

4.3 Оборудование для принтера

| Нет. | Подменю | Описание |
|------|---------------------------------|---|
| 1 | Размер этикетки | Ярлыковый режим " Высота(40) * () - это значение по умолчанию. |
| 2 | | Вы можете измерить "зазор" и "Отслаивание". И распечатайте их. Также вы можете протестировать |
| 3 | Калибровка датчика | датчик и двигатель. Настройка датчика отслаивания. |
| 4 | Интенсивность печати | Установите степень интенсивности печати этикетки. |
| 5 | Регулировка длины подачи | Установите регулировочные значения длины подачи. Это значение может быть от "0" до "400". |
| | Предварительная печать этикетки | Вы можете установить длину препринта. |
| 7 | Инициализация принтера | Вы можете сбросить настройки принтера. |

4.3.1 Размер этикетки (код меню 8320)

(Меню калибровки -> Оборудование принтера -> Высота)

Вы можете ввести "Высоту" этикетки вручную. (30 ~ 80 мм)

4.3.2 Калибровка датчика (код меню 8330)

(МЕНЮ калибровки -> Оборудование принтера -> Калибровка датчика)

В этом режиме этикетка будет автоматически загружена несколько раз для расчета результатов измерения. Средние данные "Зазора" и "Отслаивания" выводятся и отображаются на экране.

4.3.3 Датчик и двигатель <<Отслаивание>> (код меню 8340) (Меню калибровки -> Оборудование принтера -> Отклеивание)

Вы можете выбрать [Y], [N] для "АКТИВНОГО ОТКЛЕИВАНИЯ"

4.3.4 Интенсивность печати (код меню 8350)

(Меню калибровки -> Оборудование принтера -> Интенсивность печати)

Вы можете ввести любое значение от "0" до "4" для настройки натяжения этикетки. 2 - значение по умолчанию.

Регулировка длины подачи (код меню 8360) 4.3.5

(Меню калибровки -> Оборудование принтера -> Регулировка длины подачи)

Пользователь может ввести любое значение выравнивания

подачи от "0" до "400". Вы можете настроить детализацию положения

печати с помощью этого меню. * 1pixel = 0,125 мм, 8pixel = 1 мм Пример) Значение "+ 80" увеличит подачу на 10 мм

При значении "-40" подача будет на 5 мм меньше

4.3.6 Предварительная печать этикетки (код меню 8370)

(Меню калибровки -> Оборудование принтера -> Предварительная печать этикетки)

Пользователь может выбрать режим препринта и любое значение длины препринта

от "0" до "10". Он определяет длину выталкиваемой этикетки.

4.3.7 Инициализация принтера (код меню 8380)

(Меню калибровки -> Оборудование принтера -> Инициализация принтера)

Инициализируйте настройки принтера.



4.7 Самопроверка

4.7.1 Проверка дисплея (код меню 8510)

(Меню калибровки -> Самопроверка -> Проверка дисплея)

При выборе 1 начнется проверка дисплея, нажмите любую клавишу для остановки и выхода.

4.7.2 A / D тест (код меню 8520)

(МЕНЮ калибровки -> Самопроверка -> A / D тест)

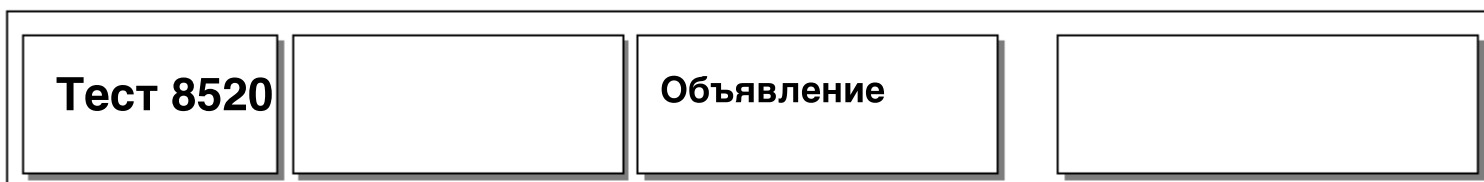

4.7.3 Проверка клавиатуры (код меню 8530)

(Меню калибровки -> Самопроверка -> Проверка клавиатуры)

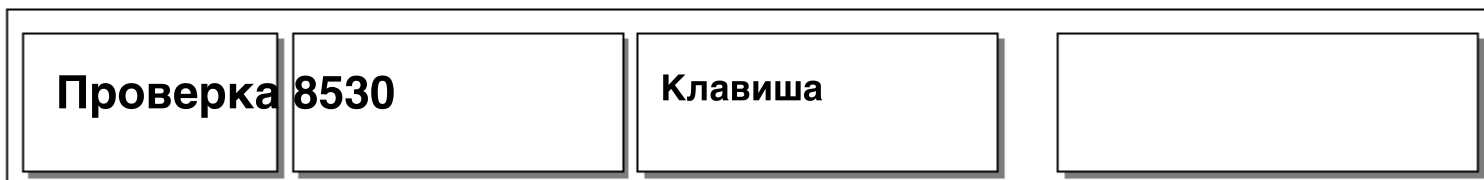

Вы можете протестировать клавиатуру, нажав.

Нажимайте любые клавиши, чтобы проверить код строки.

* Исходный код - это местоположение клавиши. (Верхний левый коннор

равен 1) * Нажатие ESC завершит тест или отобразит код строки.

- ESC + ESC : Окончание теста



4.7.4 Печать в шахматном порядке (код меню 8540)

(Меню калибровки -> 5. Самопроверка -> 4. Печать в шахматном виде)

Затем весы напечатают тестовую этикетку ТРН (термопечатающая головка). Этот тест

принтера выберите (в шахматном порядке). шаблон проверки печати этикеток помогает выявить проблемы с ТРН. Вам следует

очистить ТРН перед тем, как попробовать эту процедуру. На скриншоте процедуры сервисного обслуживания для очистки ТРН.

примерах показаны некоторые из возможных проблем.

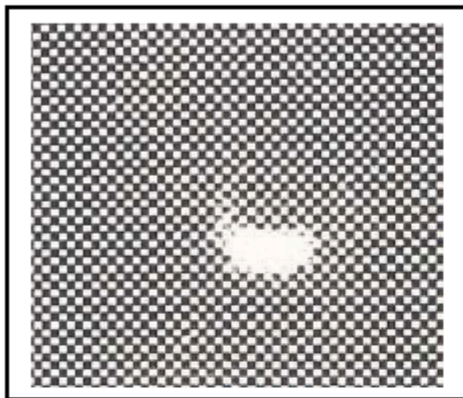

1

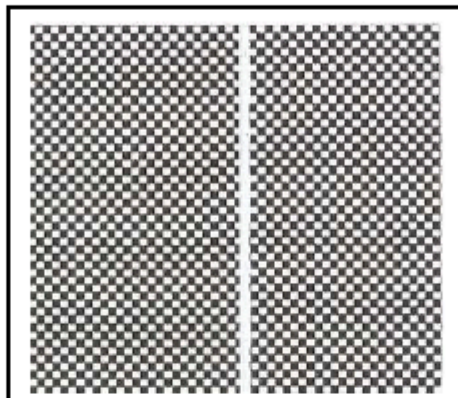

2

Есть несколько вещей, которые может показать этот образец распечатки:

1. Резиновый валик может быть грязным или к нему что-то прилипло.
 2. Это явный признак того, что ТРН был поврежден или перегорел.
- Если вам необходимо заменить ТРН, обратитесь в сервисный отдел CAS.

Кроме того, валик может быть перфорированным.

4.7.5 Датчик печати (код меню 8550)

(Меню калибровки -> 5. Самопроверка -> 5. Датчик принтера)

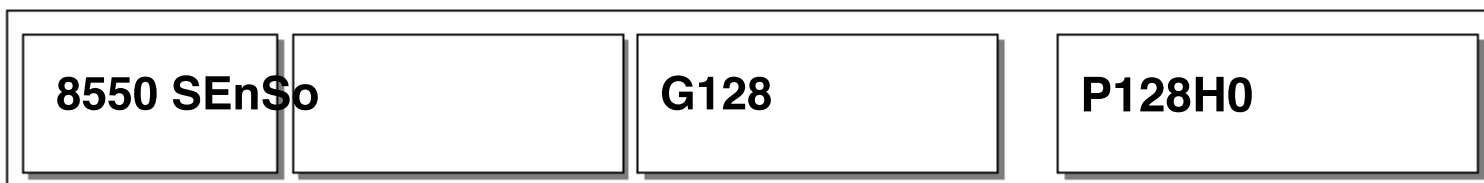

5. Параметр

| | | | |
|-------------------|--|-----------------|------------|
| 8600 КАЛ | | Параметр | |
| 11 8600 | | | |
| параметров | | НЕТ | 100 |

Вы можете ввести номер параметра ("Код функции: []") для предварительного определения настроек.

Если Вам нужна начальная настройка параметров, введите номер "999"

Если Вам нужно выполнить начальную настройку параметров и очистить все данные (включить отчет), введите номер "998"

| Номер | РЕЖИМ | ЗНАЧЕНИЕ | Описание | ЗАМЕЧАНИЕ |
|-------|-------|----------|---|---------------------------|
| 201 | КАЛ | 0~3 (3) | Вес в десятичной позиции | |
| 202 | КАЛ | 0~3 (2) | Цена в десятичной позиции | |
| 204 | | 0~1 (1) | Отображать версию шкалы в начальный момент времени (0-Нет, 1-Да) | |
| 205 | | 0~1 (0) | Тестовый дисплей в начальный момент времени (0-Нет, 1-Да) | |
| 301 | | 0~10 (3) | Пороговое значение количества ключей для подтверждения значения ключа (единица измерения: 23,8 мс) | |
| 302 | | 0~10 (5) | Значение тайм-аута ключа для подтверждения непрерывного ввода Если это время истекло, цена за единицу будет сброшена при следующем вводе ключа. (единица измерения: 1.7 сек.) | |
| 304 | | 1~4 | Тип ключа: 1-настольный, 2-опорный, 3-подвесной, 4-для | нет значения по умолчанию |
| 305 | | 1~5 (1) | самообслуживания Номер таблицы скоростных ключей | |
| 401 | | 1~99 (1) | Масштабировать текущий номер отдела | |
| 402 | | 0~1 (1) | Разрешить продажу по фиксированной цене | |
| 403 | | 0~2 (0) | (0-Нет, 1-Да) Изменить цену за единицу : 0-Нет, 1-Временно, 2-постоянно Всегда | |
| 414 | | 0~1 (0) | используйте глобальный номер этикетки Разрешить | |
| 417 | | 0~1 (1) | печать нескольких этикеток (с помощью клавиши X) | |



| | | | | |
|-----|-----|---------------|---|--------------------------|
| 418 | | 0~1000 (50) | Пороговый вес для автоматической печати (единица измерения: вес) например, 50 -> 0,050 г | |
| 419 | | 0~1 (1) | Автоматическое удаление PLU после печати (0-Нет, 1-Да) | |
| 420 | КЭЛ | 0~20 (20) | Минимальная цифра веса для печати (единица измерения: деление) Например, 20d -> 40 г (15 кг) | |
| 421 | КЭЛ | 0~1 (0) | Разрешить печать при весе менее мин. вес | |
| 422 | | 1~1000 (1000) | Вес единицы измерения для цены за единицу измерения | |
| 423 | | 0~100 (0) | Единица измерения для округления цены (цена за единицу измерения) Ex) 10 -> 0.10 \$ | |
| 424 | | ----- | пароль Время | |
| 425 | | 1~100 (30) | ожидания при печати стабильно (единица измерения: 90 | |
| 426 | | 0~1 (0) | мс) Автоматическая очистка информации о продаже после печати без учета тары и веса (0-Нет, 1-Да) | |
| 427 | | 0~1 (0) | Используйте клавишу двойной скорости | |
| 430 | | 0~1 (1) | Автоматическая очистка информации о продаже после печати без учета веса (0-Нет, 1-Да) | |
| 431 | | 0~1 (1) | Разрешить печать без проверки предыдущей продажи (0-Нет, 1-Да) | |
| 432 | | 0~1 (0) | Измените тип продажи с веса на фиксированную цену При нажатии клавиши печати без учета веса (0-Нет, 1-Да) Разрешить | |
| 434 | | 0~1 (0) | предупреждение о превышении счета (0-Нет, 1-Да) | |
| 435 | | 0~1 (0) | Разрешить печать только веса (0-Нет, 1-Да) | |
| 436 | | 1~10 (1) | Текущего номера магазина Автоматически | |
| 437 | | 0~1 (0) | разное. Продажа PLU, когда PLU не вызывается | |
| | | | | |
| 501 | | 1~255 (1) | Текущий масштаб адреса | |
| 502 | | 0~4 (3) | 3 - 57 600 бит / с | |
| 503 | | 0~999 (300) | Пороговое время для проверки выполнения связи (единица измерения: 10 мс) | |
| 505 | | 0~99 (20) | Время непрерывной интерпретации в режиме продажи при выполнении связи (единица измерения | |
| 509 | | 0~1 (0) | : 10 мс) Используйте DHCP (0-Нет, 1-Да) | |
| 510 | | 0~0xFF | MAC-адрес 0 | Шестнадцатеричный режим |
| 511 | | 0~0xFF | MAC-адрес 1 | шестнадцатеричного |
| 512 | | 0~0xFF | MAC-адрес 2 | шестнадцатеричном режиме |
| 513 | | 0~0xFF | MAC-адрес 3 | шестнадцатеричного |
| 514 | | 0~0xFF | MAC-адрес 4 | шестнадцатеричном режиме |



| | | | | |
|-----|--|----------------|--|-------------------------|
| 515 | | 0~0xFF | MAC-адрес 5 | ШЕСТНАДЦАТЕРИЧНЫЙ режим |
| 516 | | ---- | IP-адрес (Не изменять в меню параметров, использовать меню программы) Маска | |
| 517 | | ---- | подсети (Не изменять в меню параметров, использовать меню программы) | |
| 518 | | ---- | Адрес шлюза (Не изменять в меню параметров, использовать меню программы) | |
| 519 | | 0~99999(20304) | Порт TCP-сервера | |
| | | | | |
| 601 | | 240~640 (320) | Длина этикетки (единица измерения: точка / 8 точек = 1 мм) | |
| 602 | | 448 | Ширина этикетки (единица измерения: точка / 8 точек = 1 мм) | |
| 603 | | 0 | Значение настройки метки (Не изменять в меню параметров, использовать меню программы) | |
| 604 | | 0~40 (16) | Длина зазора (единица измерения: точка / 8 точек = 1 | |
| 605 | | 0~12 (6) | мм) Интенсивность печати (Не изменять в меню параметров, использовать меню программы) | |
| 606 | | 0~1 (1) | Используйте датчик отслаивания (0-Нет, 1-Да) | |
| 607 | | 80 (64) | Длина предварительной печати (единица измерения: | |
| 608 | | 0~255 (128) | точка / 8 точек = 1 мм) Порог датчика зазора | |
| 609 | | 0~255 (128) | Порог датчика отслаивания | |
| | | | | |
| 701 | | 0~1 (0) | Длина цифры года (0-2 цифры, 1-4 цифры) Пример) 0-07, 1-2007 | |
| 702 | | 0~9999 (2000) | Текст года для 4-значного года (последние 2 цифры должны быть 00) Пример) если это 2017 год, текст | |
| 703 | | 0~1 (0) | года равен 2000 Используйте текст месяца (0-число, | |
| 704 | | 0~1 (0) | 1-текст) Используйте 12 часов (AM / PM) (0-24, 1-12) | |
| 705 | | 0~3 (1) | Тип даты (0: ГГ ММ ДД, 1: ДД ММ ГГ, 2: ММ ДД ГГ 3: ММ ГГ) | |
| 706 | | 0~1 (1) | Тип времени (0: ЧЧ ММ СС, 1: ЧЧ ММ СС) Символ | |
| 707 | | 0~255(.) | деления даты (см. Таблицу ASC-II) Символ деления | |
| 708 | | 0~255(:) | времени (см. Таблицу ASC-II). Таблица ASC-II) | |
| 709 | | 0~1 (1) | Включить печать серийного номера (0-Нет, 1-Да) | |
| 710 | | 0~1 (1) | Включить печать даты упаковки (0-Нет, 1-Да) | |
| 711 | | 0~1 (1) | Включить печать времени упаковки (0-Нет, 1-Да) | |
| 712 | | 0~1 (1) | Включить печать даты продажи (0-Нет, 1-Да) | |
| 713 | | 0~1 (0) | Включить печать даты продажи (0-Нет, 1-Да) | |
| 714 | | 0~1 (1) | Включить данные типографии (0-Нет, 1-Да) | |



| | | | | |
|-----|--|-----------|---|--|
| 715 | | 0~1 (1) | Включить печать номера PLU (0-Нет, | |
| 716 | | 0~1 (0) | 1-Да) Включить неделю печати (0-Нет, | |
| 717 | | 0~100 (0) | 1-Да) Ограничение веса в данных штрих-кода Например) значение = 10,1000 -> 100 | |
| 718 | | 0~100 (0) | Ограничение цены в данных штрих-кода Например) значение = 10,1000 -> 100 Вес | |
| 719 | | 0~1 (0) | печати в режиме продажи по количеству | |
| 720 | | 0~1 (0) | Вывести номер группы вместо номера отдела в данных штрих-кода | |
| 721 | | 0~3 (2) | Вывести источник в поле name вместо поля Origin (0-источник, 1-name1, 2-name2, 3-name3) Включить | |
| 722 | | 0~1 (1) | печать всех дат / времени (0-Нет, 1-Да) Вес печати | |
| 724 | | 0~1 (0) | в режиме продажи по фиксированной цене Включить | |
| 725 | | 0~1 (0) | Korea E-Mart week (только корейская версия) | |
| 726 | | 1~99 (1) | Глобальный номер этикетки | |
| 727 | | 1~99 (1) | Общий номер этикетки | |
| 728 | | 1~20 (1) | Глобальный номер штрих-кода | |
| | | | | |
| 801 | | - | (Подпись) Вес | |
| 802 | | - | (Подпись) Цена | |
| 803 | | - | (Подпись) Дата упаковки | |
| 804 | | - | (Подпись) Дата продажи | |
| 805 | | - | (подпись) Дата производства | |
| | | | | |
| 901 | | 0~1 (0) | Развернуть элемент PLU (0-Нет, 1-Да) | |
| | | | | |
| 998 | | --- | Параметр Init, очистите все данные и | |
| 999 | | --- | сообщите об инициализации параметр | |